



# basic education

Department:  
Basic Education  
REPUBLIC OF SOUTH AFRICA

**NASIONALE  
SENIOR SERTIFIKAAT**

**GRAAD 12**

**FISIESE WETENSKAPPE: FISIKA (V1)**

**NOVEMBER 2018**

**PUNTE: 150**

**TYD: 3 uur**

**Hierdie vraestel bestaan uit 15 bladsye en 3 gegewensblaaie.**

**INSTRUKSIES EN INLIGTING**

1. Skryf jou sentrumnommer en eksamennommer in die toepaslike ruimtes op die ANTWOORDEBOEK.
2. Hierdie vraestel bestaan uit 11 vrae. Beantwoord AL die vrae in die ANTWOORDEBOEK
3. Begin ELKE vraag op 'n NUWE bladsy in die ANTWOORDEBOEK.
4. Nommer die antwoorde korrek volgens die nommeringstelsel wat in hierdie vraestel gebruik is.
5. Laat EEN reël tussen twee subvrae oop, bv. tussen VRAAG 2.1 en VRAAG 2.2.
6. Jy mag 'n nieprogrammeerbare sakrekenaar gebruik.
7. Jy mag toepaslike wiskundige instrumente gebruik.
8. Toon ALLE formules en vervangings in ALLE berekeninge.
9. Rond jou FINALE numeriese antwoorde tot 'n minimum van TWEE desimale plekke af.
10. Gee kort (bondige) motiverings, besprekings, ens. waar nodig.
11. Jy word aangeraai om die aangehegte GEGEWENSBLAAIE te gebruik.
12. Skryf netjies en leesbaar.

**VRAAG 1: MEERVOUDIGEKEUSE-VRAE**

Verskeie opsies word as moontlike antwoorde op die volgende vrae gegee. Kies die antwoord en skryf slegs die letter (A–D) langs die vraagnommers (1.1 tot 1.10) in die ANTWOORDEBOEK neer, bv. 1.11 D.

- 1.1 Traagheid is die neiging van 'n voorwerp om ...
- A sy massa te behou.
  - B in 'n toestand van nie-uniforme beweging voort te gaan.
  - C in rus of in die toestand van uniforme beweging te bly.
  - D sy snelheid te behou wanneer 'n nie-nul netto krag daarop inwerk. (2)
- 1.2 'n Persoon staan op 'n badkamerskaal wat aan 'n hysbak se vloer vasgemaak is, soos in die diagram hieronder getoon.

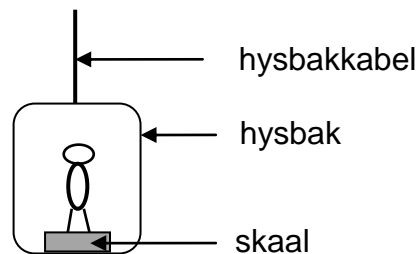

- Die lesing op die skaal is die grootste wanneer die hysbak teen 'n ...
- A konstante spoed opwaarts beweeg.
  - B konstante spoed afwaarts beweeg.
  - C toenemende spoed opwaarts beweeg.
  - D toenemende spoed afwaarts beweeg. (2)
- 1.3 'n Voorwerp word vertikaal opwaarts geprojekteer. Ignoreer lugweerstand.
- Soos wat die voorwerp styg, is sy snelheid ...
- A en versnelling beide opwaarts gerig.
  - B en sy versnelling beide afwaarts gerig.
  - C opwaarts gerig, maar sy versnelling is afwaarts gerig.
  - D afwaarts gerig, maar sy versnelling is opwaarts gerig. (2)

- 1.4 Bal **P** en bal **Q**, met dieselfde massa, word op 'n betonvloer laat val. Beide balle tref die betonvloer teen dieselfde spoed,  $v$ . Bal **P** bons terug met dieselfde vertikale spoed,  $v$ , maar bal **Q** bons terug met 'n spoed  $\frac{1}{2}v$ .

Verwys na die diagram hieronder. Ignoreer lugweerstand.

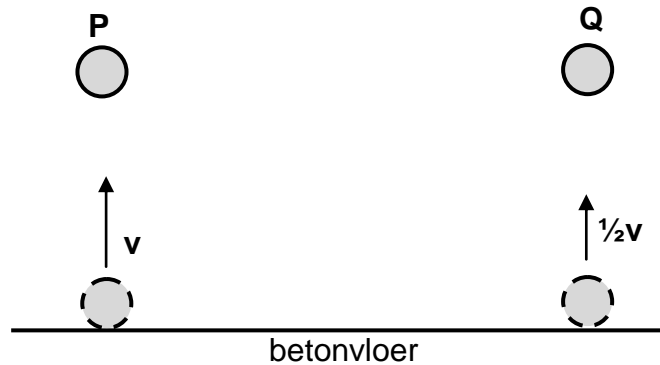

Watter EEN van die volgende stellings oor die botsing van ELKE bal met die betonvloer is KORREK?

- A Kinetiese energie bly behoue vir beide balle **P** en **Q**.
  - B Die verandering in momentum van bal **P** is groter as dié van bal **Q**.
  - C Die kontaktyd met die vloer is dieselfde vir beide balle **P** en **Q**.
  - D Momentum word behou vir die botsing van bal **P**, maar nie vir dit van bal **Q** nie. (2)
- 1.5 Indien die netto arbeid wat op 'n bewegende voorwerp verrig word, POSITIEF is, kan ons aflei dat die kinetiese energie van die voorwerp ...
- A nul is.
  - B toeneem het.
  - C afgeneem het.
  - D nie verander het nie. (2)
- 1.6 Die spektrum wat deur 'n bewegende asteroïde gelewer is, soos vanaf die Aarde waargeneem, dui aan dat die lig na die blou kant van die spektrum geskuif het.

Watter EEN van die volgende frekwensiekombinasies van die waargenome lig en die afstand tussen die asteroïde en die Aarde is KORREK?

|   | FREKWENSIE VAN WAARGENOME LIG | AFSTAND TUSSEN ASTEROÏDE EN AARDE |
|---|-------------------------------|-----------------------------------|
| A | Toeneem                       | Neem af                           |
| B | Toeneem                       | Neem toe                          |
| C | Afgeneem                      | Neem af                           |
| D | Afgeneem                      | Neem toe                          |

(2)

- 1.7 Drie gelaaiede sfere **X**, **Y** en **Z**, gesteun deur geïsoleerde garedraadjes wat ewe lank is, hang vanaf 'n balk, soos in die diagram hieronder getoon. Sfeer **X** is negatief gelaai. Sfeer **X** trek sfeer **Y** aan, maar stoot sfeer **Z** af.

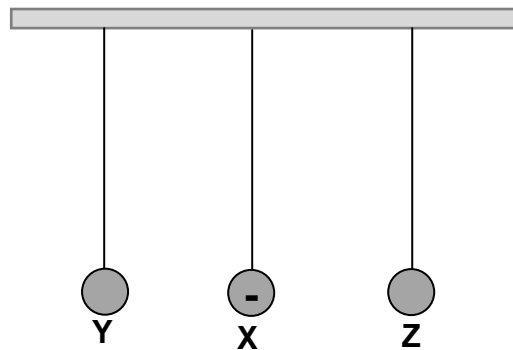

Watter EEN van die volgende afleidings is KORREK?

- A Sfeer **Y** is positief gelaai en sfeer **Z** is negatief gelaai.  
 B Sfeer **Y** is positief gelaai en sfeer **Z** is positief gelaai.  
 C Sfeer **Y** is negatief gelaai en sfeer **Z** is negatief gelaai.  
 D Sfeer **Y** is negatief gelaai en sfeer **Z** is positief gelaai. (2)
- 1.8 In die stroombaandiagramme hieronder is die selle en resistors identies. Die selle het weglaatbare interne weerstande.

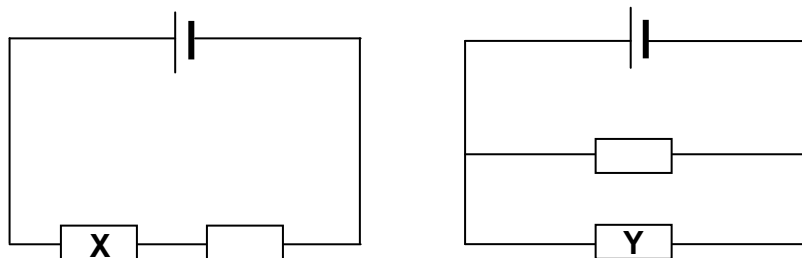

Die drywing wat in resistor **X** verkwis word, is **P**. Die drywing wat in resistor **Y** verkwis word, is ...

- A  $\frac{1}{4}P$ .  
 B  $\frac{1}{2}P$ .  
 C  $2P$ .  
 D  $4P$ . (2)

- 1.9 Watter EEN van die volgende aksies sal NIE 'n **verhoging** in die geïnduseerde emk in 'n spoel veroorsaak as die spoel in 'n eenvormige magneetveld geroteer word NIE?
- A Roteer die spoel vinniger
  - B Vergroot die sterkte van die magneetveld
  - C Vermeerder die aantal windinge op die spoel
  - D Vervang die spoel met 'n spoel wat 'n laer weerstand het (2)
- 1.10 'n Leerder skryf die volgende stellings oor die emissiespektrum van lig in 'n notaboek neer:
- (i) 'n Emissiespektrum word gevorm wanneer sekere frekwensies van elektromagnetiese straling deur 'n koue gas beweeg.
  - (ii) Die lyne in die emissiespektrum van 'n atoom het dieselfde frekwensie as die ooreenstemmende lyne in die atoom se absorpsiespektrum.
  - (iii) 'n Emissiespektrum word gevorm wanneer die atoom oorgange vanaf 'n hoë-energietoestand na 'n laer energietoestand maak.
- Watter EEN van die volgende kombinasies van die stellings hierbo is KORREK?
- A Slegs (i)
  - B Slegs (ii)
  - C Slegs (ii) en (iii)
  - D Slegs (i) en (iii) (2)

**[20]**

**VRAAG 2 (Begin op 'n nuwe bladsy.)**

'n Blok, met 'n massa van 8 kg, word op 'n ruwe horisontale oppervlak geplaas. Die 8 kg-blok wat deur middel van 'n ligte, onrekbare toutjie oor 'n ligte, wrywinglose katrol beweeg, is aan 'n 2 kg-blok verbind en begin vanaf punt **A** gly, soos hieronder getoon.

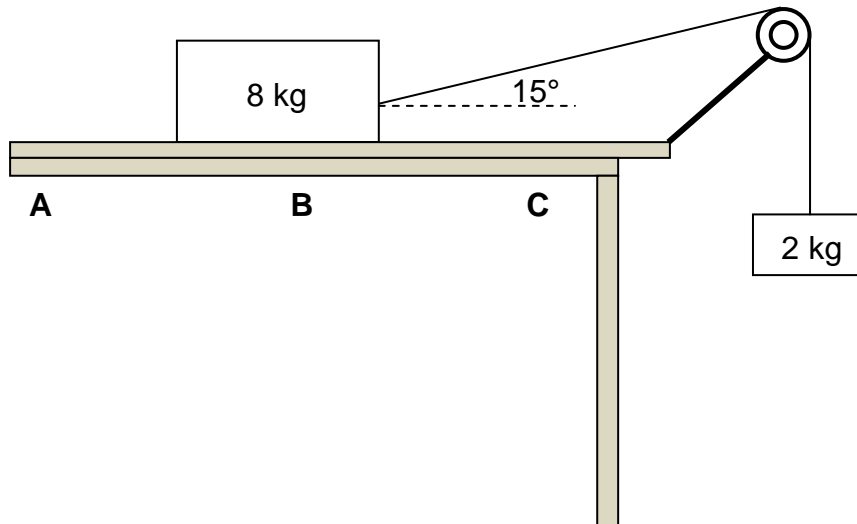

- 2.1 Stel Newton se Tweede Wet in woorde. (2)
- 2.2 Teken 'n benoemde vrye kragtediagram (vrye liggaamdiagram) vir die 8 kg-blok. (4)
- 2.3 Wanneer die 8 kg-blok punt **B** bereik, is die hoek tussen die toutjie en die horisontaal  $15^\circ$  en die versnelling van die stelsel is  $1,32 \text{ m}\cdot\text{s}^{-2}$ .
- 2.3.1 Gee 'n rede waarom die stelsel NIE in ewewig is NIE. (1)
- 2.3.2 Gebruik die 2 kg-massa om die spanning in die toutjie te bereken. (3)
- 2.3.3 Bereken die kinetiese wrywingskrag tussen die 8 kg-blok en die horisontale oppervlak. (4)
- 2.4 Soos die 8 kg-blok vanaf **B** na **C** beweeg, is die kinetiese wrywingskrag tussen die 8 kg-blok en die horisontale oppervlak nie konstant nie.
- Gee 'n rede vir hierdie stelling. (1)
- Die horisontale oppervlak waarop die 8 kg-blok beweeg, word vervang deur 'n ander horisontale oppervlak wat van 'n ander materiaal gemaak is.
- 2.5 Sal die kinetiese wrywingskrag, in VRAAG 2.3.3 hierbo bereken, verander? Kies uit: JA of NEE. Gee 'n rede vir die antwoord. (2)

**[17]**

**VRAAG 3 (Begin op 'n nuwe bladsy.)**

Deelnemers aan 'n kompetisie moet probeer om 'n bal vertikaal opwaarts verby punt **T**, wat op 'n hoë, vertikale paal gemerk is, te gooi. Punt **T** is 3,7 m bo die grond. Punt **T** kan die hoogste punt tydens die beweging van die bal wees, of nie.

Een deelnemer gooi die bal vertikaal opwaarts teen 'n snelheid van  $7,5 \text{ m}\cdot\text{s}^{-1}$  vanaf 'n punt wat 1,6 m bo die grond is, soos in die diagram hieronder getoon. Ignoreer die effekte van lugweerstand.

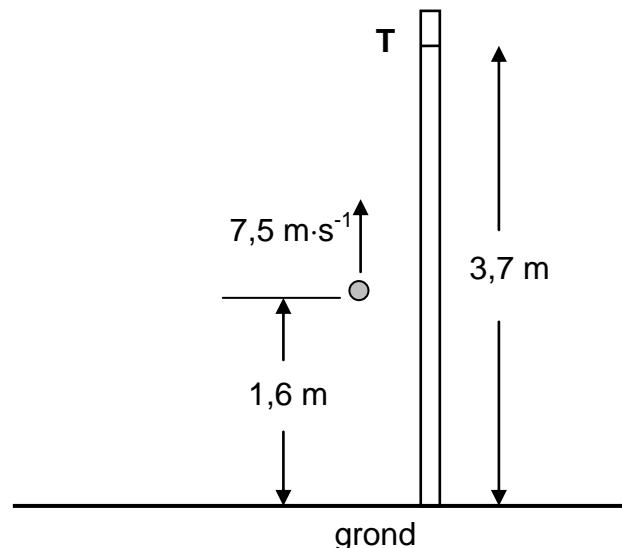

- 3.1 In watter rigting is die netto krag wat op die bal inwerk, terwyl dit na punt **T** beweeg?  
Kies uit: OPWAARTS of AFWAARTS. Gee 'n rede vir die antwoord. (2)
- 3.2 Bereken die tyd wat dit die bal neem om sy hoogste punt te bereik. (3)
- 3.3 Bepaal, deur middel van 'n berekening, of die bal verby punt **T** sal beweeg, of nie. (6)
- 3.4 Teken 'n snelheid-tyd-grafiek vir die beweging van die bal vanaf die oomblik dat dit opwaarts gegooi word totdat dit sy hoogste punt bereik.

Dui die volgende op die grafiek aan:

- Die beginsnelheid en eindsnelheid
- Tyd geneem om die hoogste punt te bereik

(2)  
**[13]**

**VRAAG 4 (Begin op 'n nuwe bladsy.)**

'n Meisie op rolskaatse is aanvanklik in rus op 'n gladde horisontale sypaadjie. Die meisie gooi 'n pakkie, met 'n massa van 8 kg, horisontaal na regs teen 'n spoed van  $4 \text{ m}\cdot\text{s}^{-1}$ . Onmiddellik nadat die pakkie gegooi is, beweeg die meisie-rolskaats-kombinasie teen 'n spoed van  $0,6 \text{ m}\cdot\text{s}^{-1}$ . Ignoreer die effekte van wrywing en rotasie.

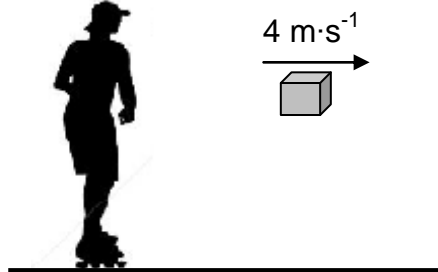

- 4.1 Definieer die term *momentum* in woorde. (2)
- 4.2 Sal die meisie-rolskaats-kombinasie NA REGS of NA LINKS beweeg nadat die pakkie gegooi is?  
NOEM die wet in fisika wat gebruik kan word om jou keuse van rigting te verduidelik. (2)
- Die totale massa van die rolskaatse is 2 kg.
- 4.3 Bereken die massa van die meisie. (5)
- 4.4 Bereken die grootte van die impuls wat die meisie-rolskaats-kombinasie ondervind terwyl die pakkie gegooi word. (3)
- 4.5 Sonder enige verdere berekening, skryf die verandering in momentum neer wat deur die pakkie ondervind word terwyl dit gegooi word. (2)
- [14]**

**VRAAG 5 (Begin op 'n nuwe bladsy.)**

Die diagram hieronder, nie volgens skaal geteken nie, toon 'n voertuig met 'n massa van 1 500 kg, wat vanuit rus by punt **A** aan die onderpunt van 'n ruwe helling begin. Punt **B** is 200 m vertikaal bokant die horisontaal.

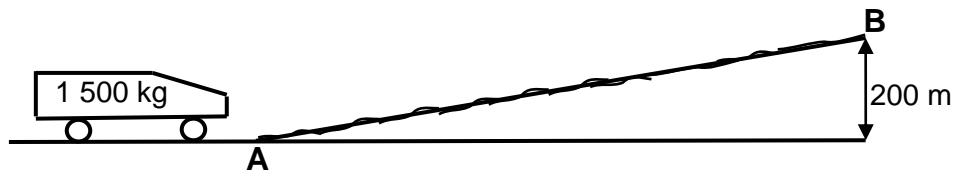

Die totale arbeid verrig deur krag **F** wat die voertuig binne 90 s vanaf punt **A** na punt **B** beweeg, is  $4,80 \times 10^6$  J.

- 5.1 Definieer die term *nie-konserwatiewe krag*. (2)
- 5.2 Is krag **F** 'n konserwatiewe krag? Kies uit: JA of NEE. (1)
- 5.3 Bereken die gemiddelde drywing wat deur krag **F** gelewer word. (3)
- Die spoed van die voertuig wanneer dit punt **B** bereik, is  $25 \text{ m}\cdot\text{s}^{-1}$ .
- 5.4 Stel die arbeid-energie-stelling in woorde. (2)
- 5.5 Gebruik **energiebeginsels** om die totale arbeid wat deur die wrywingskragte op die voertuig verrig word, te bereken. (5)
- [13]**

**VRAAG 6 (Begin op 'n nuwe bladsy.)**

Die alarm van 'n voertuig wat langs 'n reguit horisontale pad geparkeer is, gaan af en stel klank met 'n golflengte van 0,34 m vry. 'n Patroliemotor beweeg teen 'n konstante spoed op dieselfde pad. Die bestuurder van die patroliemotor hoor 'n klank met 'n frekwensie van 50 Hz **laer as** die klank wat deur die alarm vrygestel word. Neem die spoed van klank in lug as  $340 \text{ m}\cdot\text{s}^{-1}$ .

- 6.1 Stel die Doppler-effek in woorde. (2)
- 6.2 Is die patroliemotor besig om NA of WEG VAN die geparkeerde voertuig te ry? Gee 'n rede vir die antwoord. (2)
- 6.3 Bereken die frekwensie van die klank wat deur die alarm vrygestel word. (3)
- 6.4 Die patroliemotor beweeg 'n afstand van  $x$  meter in 10 sekondes. Bereken die afstand  $x$ . (6)
- [13]**

**VRAAG 7 (Begin op 'n nuwe bladsy.)**

Drie klein identiese metaalsfere, **P**, **S** en **T**, op geïsoleerde standers, is **aanvanklik neutraal**. Hulle word dan gelaai om ladings van onderskeidelik  $-15 \times 10^{-9} \text{ C}$ ,  $Q$  en  $+2 \times 10^{-9} \text{ C}$  te dra, soos hieronder getoon.

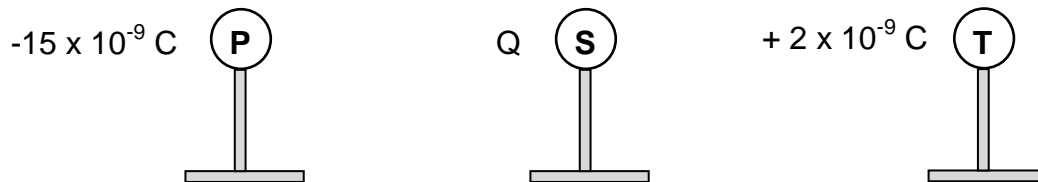

Die gelaaiede sfere word na mekaar gebring, sodat al drie sfere op dieselfde tyd aan mekaar raak, en word dan van mekaar geskei. Die lading op elke sfere, na die skeiding, is  $-3 \times 10^{-9} \text{ C}$ .

7.1 Bepaal die waarde van lading  $Q$ . (2)

7.2 Teken die elektrieseveld-patroon wat met die gelaaiede sfere, **S** en **T**, geassosieer word **nadat hulle van mekaar geskei** en na hul oorspronklike posisies teruggeneem is. (3)

Die sfere, elk met die **nuwe lading** van  $-3 \times 10^{-9} \text{ C}$ , word nou by punte op die  $x$ -as en die  $y$ -as geplaas, soos in die diagram hieronder getoon, met sfere **P** op die oorsprong.

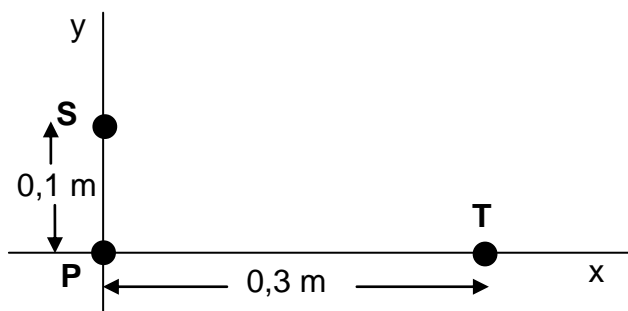

7.3 Stel Coulomb se wet in woorde. (2)

Bereken die grootte van die:

7.4 Netto elektrostatiese krag wat op sfere **P** inwerk (5)

7.5 Netto elektriese veld by die oorsprong as gevolg van ladings **S** en **T** (3)

7.6 EEN van die gelaaiede sfere, **P** en **T**, het 'n baie klein toename in massa ondervind **nadat dit aanvanklik gelaai is**.

7.6.1 Watter sfere, **P** of **T**, het hierdie baie klein toename in massa ondervind? (1)

7.6.2 Bereken die toename in massa van die sfere in VRAAG 7.6.1. (3)

**[19]**

**VRAAG 8 (Begin op 'n nuwe bladsy.)**

Die battery in die stroombaandiagram hieronder het 'n emk van 12 V en 'n interne weerstand van  $0,5 \Omega$ . Resistor **R** het 'n onbekende weerstand.

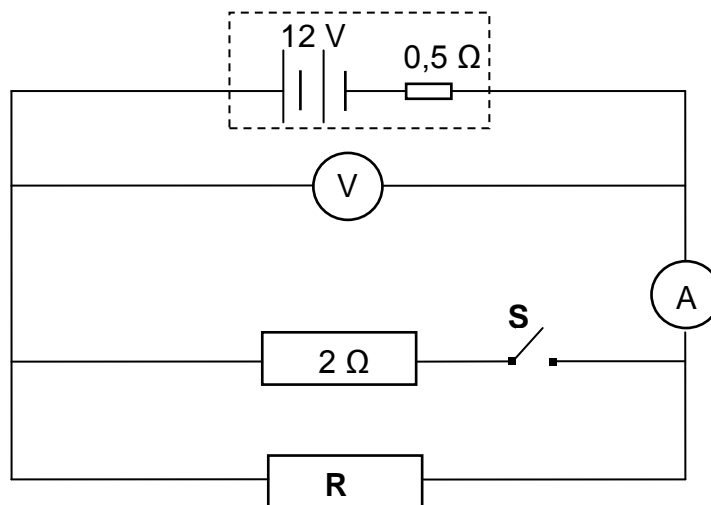

8.1 Wat is die betekenis van die volgende stelling?

Die emk van die battery is 12 V.

(2)

Die lesing op die ammeter is 2 A wanneer skakelaar **S** OOP is.

8.2 Bereken die:

8.2.1 Lesing op die voltmeter

(3)

8.2.2 Weerstand van resistor **R**

(2)

Skakelaar **S** word nou GESLUIT.

8.3 Hoe sal hierdie verandering die lesing op die voltmeter beïnvloed? Kies uit: TOENEEM, AFNEEM of BLY DIESELFDE.

Verduidelik die antwoord.

(4)

**[11]**

**VRAAG 9 (Begin op 'n nuwe bladsy.)**

Leerders doen 'n eksperiment om die emk ( $\epsilon$ ) en die interne weerstand ( $r$ ) van 'n battery te bepaal deur die stroombaan hieronder te gebruik.

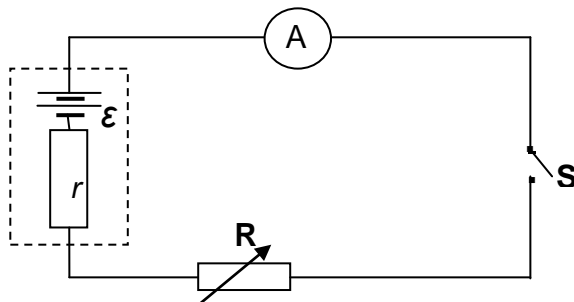

Die leerders gebruik hul opgetekende lesings van stroom en weerstand, saam met die vergelyking  $R = \frac{\epsilon}{I} - r$ , om die grafiek hieronder te verkry.

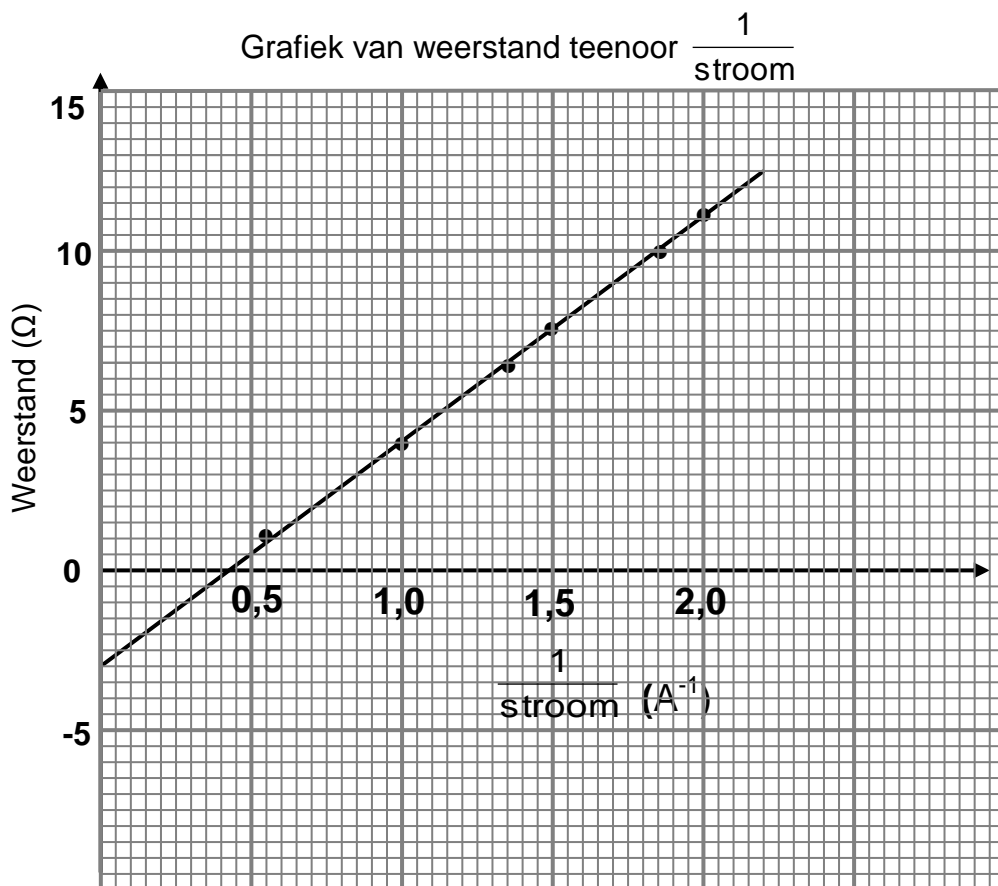

- 9.1 Watter veranderlike moet tydens die eksperiment konstant gehou word? (1)
  - 9.2 Verwys na die **grafiek**.
    - 9.2.1 Skryf die waarde van die interne weerstand van die sel neer. (2)
    - 9.2.2 Bereken die emk van die battery. (3)
- [6]**

**VRAAG 10 (Begin op 'n nuwe bladsy.)**

10.1 In die vereenvoudigde WS-generator hieronder word die spoel kloksgewys geroteer.

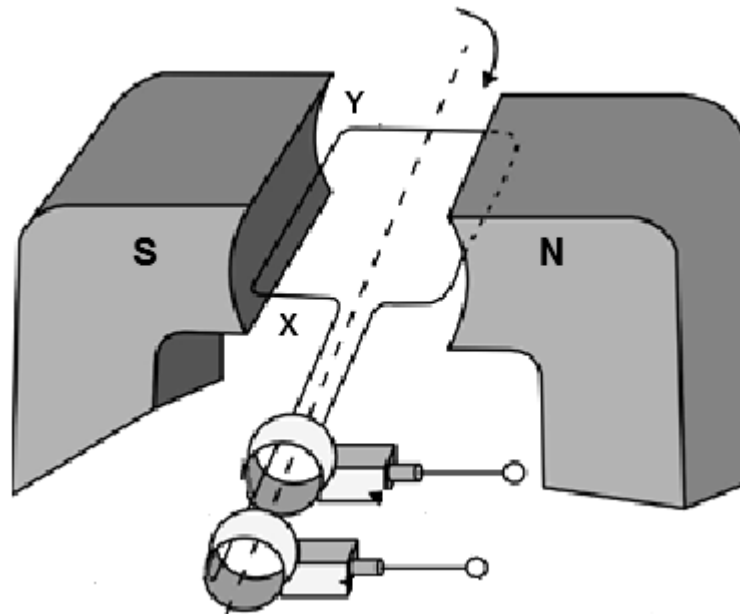

- 10.1.1 In watter rigting vloei die geïnduseerde stroom in die spoel?  
Kies uit: **X na Y** of **Y na X**. (1)
- 10.1.2 Op watter beginsel of wet is die werking van die generator gebaseer? (1)
- 10.1.3 Noem die energie-omskakeling wat plaasvind terwyl die generator in werking is. (2)

10.2 Die spanninguitset vir 'n WS-generator word hieronder getoon.

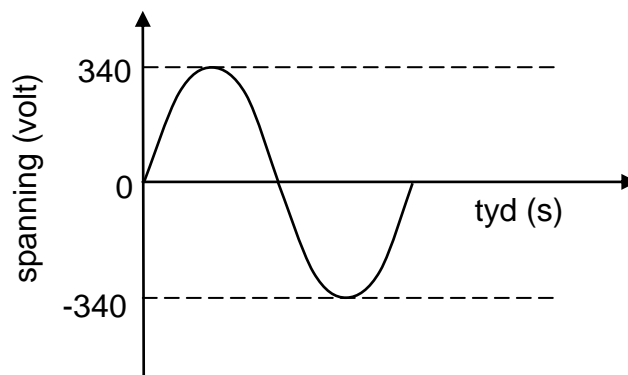

- 10.2.1 Skryf die maksimum (piek-) uitsetspanning van die generator neer. (1)
- 'n Stoom word aan die generator hierbo gekoppel en lewer 'n gemiddelde drywing van 1 600 W.
- 10.2.2 Bereken die wgk-spanning wat aan die stoom gelewer word. (3)
- 10.2.3 Bereken die weerstand van die stoom. (3)

**[11]**

**VRAAG 11 (Begin op 'n nuwe bladsy.)**

Die drumpelfrekwensies van sesium- en kaliummetale word in die tabel hieronder gegee.

| METAAL | DRUMPELFREKWENSIE        |
|--------|--------------------------|
| Sesium | $5,07 \times 10^{14}$ Hz |
| Kalium | $5,55 \times 10^{14}$ Hz |

11.1 Definier die term *arbeidsfunksie* in woorde. (2)

11.2 Watter EEN van die twee metale in die tabel het die hoogste arbeidsfunksie? Gee 'n rede vir die antwoord deur na die inligting in die tabel te verwys. (2)

Die vereenvoudigde diagramme hieronder toon twee stroombane, **A** en **B**, wat fotoselle bevat. Die fotosel in stroombaan **A** bevat 'n sesium-metaalplaat, terwyl die fotosel in stroombaan **B** 'n kalium-metaalplaat bevat.

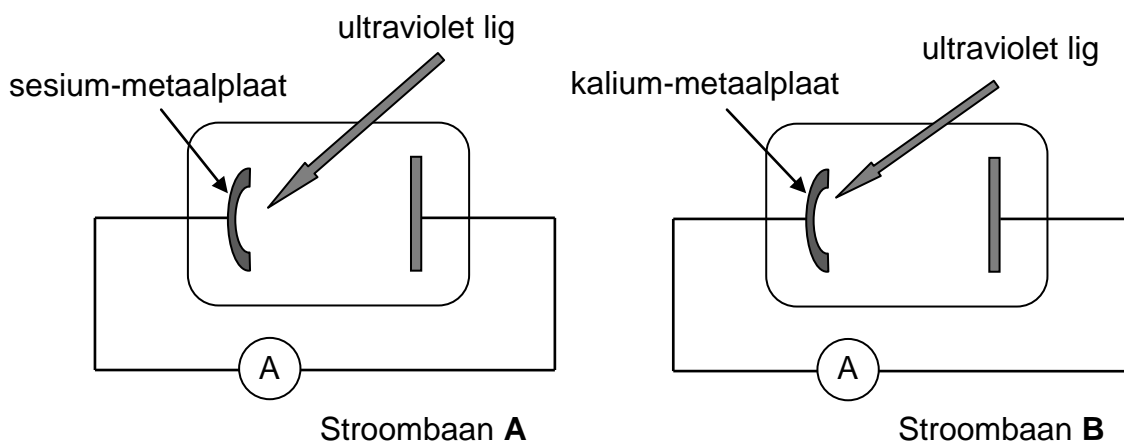

Ultraviolet lig met dieselfde intensiteit en golflengte van  $5,5 \times 10^{-7}$  m val in op die metaalplaat in ELK van die fotoselle en die ammeter in stroombaan **A** registreer 'n stroom.

11.3 Deur middel van 'n berekening, bepaal of die ammeter in stroombaan **B** ook 'n stroom sal registreer. (3)

11.4 Bereken die maksimum kinetiese energie van 'n vrygestelde elektron in stroombaan **A**. (5)

11.5 Hoe sal die maksimum kinetiese energie van die vrygestelde elektron, in VRAAG 11.4 bereken, verander wanneer die intensiteit van die invallende lig toeneem?

Kies uit: TOENEEM, AFNEEM of BLY DIESELFDE. (1) [13]

**TOTAAL: 150**

**DATA FOR PHYSICAL SCIENCES GRADE 12  
PAPER 1 (PHYSICS)**

**GEGEWENS VIR FISIESTE WETENSKAPPE GRAAD 12  
VRAESTEL 1 (FISIKA)**

**TABLE 1: PHYSICAL CONSTANTS/TABEL 1: FISIESTE KONSTANTES**

| NAME/NAAM  | SYMBOL/SIMBOOL | VALUE/WAARDE  |
|--|----------------|---|
| Acceleration due to gravity<br><i>Swaartekragversnelling</i>             | g              | 9,8 m·s <sup>-2</sup>                                       |
| Universal gravitational constant<br><i>Universele gravitasiekonstant</i> | G              | 6,67 x 10 <sup>-11</sup> N·m <sup>2</sup> ·kg <sup>-2</sup> |
| Radius of Earth<br><i>Radius van die Aarde</i>                           | R <sub>E</sub> | 6,38 x 10 <sup>6</sup> m                                    |
| Mass of Earth<br><i>Massa van die Aarde</i>                              | M <sub>E</sub> | 5,98 x 10 <sup>24</sup> kg                                  |
| Speed of light in a vacuum<br><i>Spoed van lig in 'n vakuum</i>          | c              | 3,0 x 10 <sup>8</sup> m·s <sup>-1</sup>                     |
| Planck's constant<br><i>Planck se konstante</i>                          | h              | 6,63 x 10 <sup>-34</sup> J·s                                |
| Coulomb's constant<br><i>Coulomb se konstante</i>                        | k              | 9,0 x 10 <sup>9</sup> N·m <sup>2</sup> ·C <sup>-2</sup>     |
| Charge on electron<br><i>Lading op elektron</i>                          | e              | -1,6 x 10 <sup>-19</sup> C                                  |
| Electron mass<br><i>Elektronmassa</i>                                    | m <sub>e</sub> | 9,11 x 10 <sup>-31</sup> kg                                 |

**TABLE 2: FORMULAE/TABEL 2: FORMULES**

**MOTION/BEWEGING**

|   |   |
|---|---|
| $v_f = v_i + a \Delta t$  | $\Delta x = v_i \Delta t + \frac{1}{2} a \Delta t^2$ or/of $\Delta y = v_i \Delta t + \frac{1}{2} a \Delta t^2$         |
| $v_f^2 = v_i^2 + 2a\Delta x$ or/of $v_f^2 = v_i^2 + 2a\Delta y$ | $\Delta x = \left( \frac{v_i + v_f}{2} \right) \Delta t$ or/of $\Delta y = \left( \frac{v_i + v_f}{2} \right) \Delta t$ |

**FORCE/KRAG**

|   |   |
|---|---|
| $F_{net} = ma$  | $p = mv$  |
| $f_s^{max} = \mu_s N$   | $f_k = \mu_k N$                                   |
| $F_{net} \Delta t = \Delta p$<br>$\Delta p = mv_f - mv_i$     | $w = mg$  |
| $F = G \frac{m_1 m_2}{d^2}$ or/of $F = G \frac{m_1 m_2}{r^2}$ | $g = G \frac{M}{d^2}$ or/of $g = G \frac{M}{r^2}$ |

**WORK, ENERGY AND POWER/ARBEID, ENERGIE EN DRYWING**

|   |  |
|---|--|
| $W = F \Delta x \cos \theta$  | $U = mgh$ or/of $E_p = mgh$  |
| $K = \frac{1}{2} mv^2$ or/of $E_k = \frac{1}{2} mv^2$                   | $W_{net} = \Delta K$ or/of $W_{net} = \Delta E_k$<br>$\Delta K = K_f - K_i$ or/of $\Delta E_k = E_{kf} - E_{ki}$ |
| $W_{nc} = \Delta K + \Delta U$ or/of $W_{nc} = \Delta E_k + \Delta E_p$ | $P = \frac{W}{\Delta t}$   |
| $P_{ave} = Fv_{ave}$ / $P_{gemid} = Fv_{gemid}$                         |  |

**WAVES, SOUND AND LIGHT/GOLWE, KLANK EN LIG**

|  |   |
|--|---|
| $v = f \lambda$  | $T = \frac{1}{f}$                       |
| $f_L = \frac{v \pm v_L}{v \pm v_s} f_s$ or/of $f_L = \frac{v \pm v_L}{v \pm v_b} f_b$  | $E = hf$ or/of $E = \frac{hc}{\lambda}$ |
| $E = W_0 + E_{k(max/maks)}$ or/of $E = W_0 + K_{max/maks}$ where/waar  |   |
| $E = hf$ and/en $W_0 = hf_0$ and/en $E_{k(max/maks)} = \frac{1}{2} mv_{max/maks}^2$ or/of $K_{max/maks} = \frac{1}{2} mv_{max/maks}^2$ |   |

**ELECTROSTATICS/ELEKTROSTATIKA**

|   |                      |
|---|----------------------|
| $F = \frac{kQ_1Q_2}{r^2}$                   | $E = \frac{kQ}{r^2}$ |
| $V = \frac{W}{q}$                           | $E = \frac{F}{q}$    |
| $n = \frac{Q}{e}$ or/of $n = \frac{Q}{q_e}$ |                      |

**ELECTRIC CIRCUITS/ELEKTRIESE STROOMBANE**

|  |   |
|--|---|
| $R = \frac{V}{I}$  | emf ( $\epsilon$ ) = I(R + r)<br>emk ( $\epsilon$ ) = I(R + r)            |
| $R_s = R_1 + R_2 + \dots$<br>$\frac{1}{R_p} = \frac{1}{R_1} + \frac{1}{R_2} + \dots$ | $q = I\Delta t$   |
| $W = Vq$<br>$W = VI\Delta t$<br>$W = I^2R\Delta t$<br>$W = \frac{V^2\Delta t}{R}$    | $P = \frac{W}{\Delta t}$<br>$P = VI$<br>$P = I^2R$<br>$P = \frac{V^2}{R}$ |

**ALTERNATING CURRENT/WISSELSTROOM**

|  |   |
|--|---|
| $I_{rms} = \frac{I_{max}}{\sqrt{2}}$ / $I_{wgk} = \frac{I_{maks}}{\sqrt{2}}$ | $P_{ave} = V_{rms} I_{rms}$ / $P_{gemiddeld} = V_{wgk} I_{wgk}$         |
| $V_{rms} = \frac{V_{max}}{\sqrt{2}}$ / $V_{wgk} = \frac{V_{maks}}{\sqrt{2}}$ | $P_{ave} = I_{rms}^2 R$ / $P_{gemiddeld} = I_{wgk}^2 R$                 |
|  | $P_{ave} = \frac{V_{rms}^2}{R}$ / $P_{gemiddeld} = \frac{V_{wgk}^2}{R}$ |



# basic education

Department:  
Basic Education  
**REPUBLIC OF SOUTH AFRICA**

**NATIONAL  
SENIOR CERTIFICATE  
NASIONALE  
SENIOR SERTIFIKAAT**

**GRADE/GRAAD 12**

**PHYSICAL SCIENCES: PHYSICS (P1)  
FISIESE WETENSKAPPE: FISIKA (V1)**

**NOVEMBER 2018**

**MARKING GUIDELINES/NASIENRIGLYNE**

**MARKS/PUNTE: 150**

**These marking guidelines consist of 29 pages.  
Hierdie nasien riglyne bestaan uit 29 bladsye.**

**QUESTION 1/VRAAG 1**

- |      |         |             |
|------|---------|-------------|
| 1.1  | C /D ✓✓ | (2)         |
| 1.2  | C ✓✓    | (2)         |
| 1.3  | C ✓✓    | (2)         |
| 1.4  | B ✓✓    | (2)         |
| 1.5  | B ✓✓    | (2)         |
| 1.6  | A ✓✓    | (2)         |
| 1.7  | A ✓✓    | (2)         |
| 1.8  | D ✓✓    | (2)         |
| 1.9  | D ✓✓    | (2)         |
| 1.10 | C ✓✓    | (2)         |
|      |         | <b>[20]</b> |

### QUESTION 2/VRAAG 2

2.1

When a (non-zero) resultant/net force acts on an object, the object will accelerate in the direction of the force with an acceleration that is directly proportional to the force and inversely proportional to the mass of the object.

✓✓

Wanneer 'n (nie-nul) resultante/netto krag op 'n voorwerp inwerk, sal die voorwerp in die rigting van die krag versnel teen 'n versnelling wat direk eweredig is aan die (netto) krag en omgekeerd eweredig aan die massa van die voorwerp.

#### OR/OF

The (non-zero) resultant/net force acting on an object is equal to the rate of change of momentum of the object in the direction of the resultant/net force.

✓✓ (2 or 0)

Die (nie-nul) netto krag wat op 'n voorwerp inwerk is gelyk aan die tempo van verandering van momentum.

#### ACCEPT/AANVAAR

Acceleration is directly proportional to the net force and inversely proportional to the mass of the object.

Versnelling direk eweredig is aan die netto krag en omgekeerd eweredig aan die massa van die voorwerp.

#### NOTE/LET WEL

If any of the underlined key words in the **correct context** is omitted deduct 1 mark.

Indien enige van die onderstreepte sleutel woorde in die **korrekte konteks** uitgelaat is, trek 1 punt af.

(2)

2.2

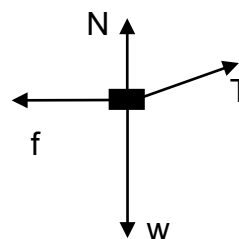
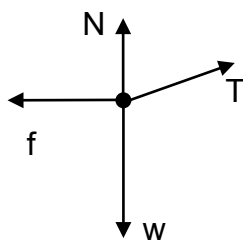

#### Notes/Aantekeninge

- Mark is awarded for label and arrow  
*Punt word toegeken vir byskrif en pyltjie*
- Do not penalise for length of arrows  
*Moenie vir die lengte van die pyltjies penaliseer nie.*
- If T is not shown but  $T_{\parallel}$  and  $T_{\perp}$  are shown, give 1 mark for both  
*Indien T nie aangetoon is nie maat  $T_{\parallel}$  en  $T_{\perp}$  is getoon. Ken 1 punt toe vir beide.*
- If force(s) do not make contact with body/*Indien krag(te) nie met die voorwerp kontak maak nie: Max/Maks:  $\frac{3}{4}$*
- Deduct 1 mark for any additional force /*Trek 1 punt af vir enige addisionele krag*

(4)

|   |   |
|---|---|
|   | <b>Accept the following symbols /Aanvaar die volgende simbole.</b>  |
| N | $F_N$ ; Normal; Normal force / <i>Normaal; Normaalkrag</i> ✓  |
| f | $F_f / f_k$ / frictional force/ <i>wrywingskrag</i> /kinetic frictional force/ <i>kinetiese wrywingskrag</i> ✓                  |
| w | $F_g$ ; mg; Weight; $F_{\text{Earth on block}}$ ; $F_w$ / <i>Gewig</i> ; Gravitational force / <i>Gravitasiekrag</i> / 78,4 N ✓ |
| T | Tension/ <i>Spanning</i> ; $F_T / F_A$ , F /16,96 N ✓   |

2.3.1 The 2/8 kg block /system is accelerating/*Die 2/8 kg blok / sisteem is besig om te versnel* ✓

**OR/OF**

The acceleration is not zero /  $a \neq 0$  ( $\text{m}\cdot\text{s}^{-2}$ ) /  $a = 1,32 \text{ m}\cdot\text{s}^{-2}$  / *Die versnelling is nie nul nie* ✓

**OR/OF**

Velocity is /increasing/changing/not constant/*Snelheid neem toe/ verander/is nie konstant nie* ✓

**OR/OF**

$F_{\text{net}}$  is not equal to zero /  $F_{\text{net}}$  is nie gelyk aan nul nie /  $F_{\text{net}} \neq 0$  (N) ✓

**OR/OF**

The acceleration is changing / *Die versnelling verander* ✓

**Accept/Aanvaar**

An unbalanced force is acting on it / 'n *Ongebalanseerde krag werk in op die liggaam* ✓

(1)

2.3.2 **For 2 kg/Vir die 2 kg massa**

$$\left. \begin{aligned} F_{\text{net}} &= ma \\ mg - T &= ma \end{aligned} \right\} \checkmark$$

$$(2)(9,8) - T = 2(1,32) \checkmark$$

$$T = 16,96 \text{ N} \checkmark$$

1 mark for any  
1 punt vir

$$\begin{aligned} F_{\text{net}} &= ma \\ mg + T &= ma \\ (2)(-9,8) + T &= 2(-1,32) \checkmark \\ T &= 16,96 \text{ N} \checkmark \end{aligned}$$

(3)

2.3.3 **POSITIVE MARKING FROM 2.3.2/POSITIEWE NASIEN VANAF 2.3.2**

$$\left. \begin{aligned} F_{\text{net}} &= ma \\ T \cos 15^\circ - f &= ma \end{aligned} \right\} \checkmark$$

$$\begin{aligned} T_x &= T \cos 15^\circ \\ &= 16,96 \cos 15^\circ \\ &= 16,38 \text{ N (16,382 N)} \end{aligned}$$

$$16,382 - f = (8)(1,32) \checkmark$$

$$f = 5,82 \text{ N (to the left/na links)} \checkmark$$

**OR/OF**

$$\left. \begin{aligned} F_{\text{net}} &= ma \\ T \cos 15^\circ + f &= ma \end{aligned} \right\} \checkmark$$

$$\begin{aligned} T_x &= T \cos 15^\circ \\ &= 16,96 \cos 15^\circ \\ &= 16,38 \text{ N (16,382 N)} \end{aligned}$$

$$\begin{aligned} -16,382 + f &= (8)(-1,32) \checkmark \\ f &= 5,82 \text{ N (to the left/na links)} \checkmark \end{aligned}$$

(4)

2.4

**ANY ONE/ENIGE EEN**

Normal force changes/decreases  $\checkmark$  / *Normaalkrag verander/neem af*

The angle (between string and horizontal) changes/increases. / *Die hoek (tussen die toutjie en die horisontaal) verander/neem toe*

The vertical component of the tension changes/increases / *Die vertikale komponent van die spanning verander / neem toe.*

(1)

2.5 

Yes  $\checkmark$  / *Ja*

The frictional force (coefficient of friction) depends on the nature of the surfaces in contact.  $\checkmark$

*Die wrywingskrag (wrywingskoëffisiënt) is afhanklik van die aard van die oppervlaktes in kontak met mekaar.*

**ACCEPT/AANVAAR**

The nature of the surface changes /  $\mu_k$  changes

*Die aard van die oppervlakte verander /  $\mu_k$  verander*

(2)

[17]

**QUESTION 3/VRAAG 3**

3.1 

Downwards/Afwaarts ✓

The only force acting on the object is the gravitational force/weight which acts downwards. ✓ / Die enigste krag wat op die voorwerp inwerk is die gravitasiekrag/gewig wat afwaarts inwerk.

**ACCEPT/AANVAAR:**  
 The only force acting is gravitational/weight. ✓ / Die enigste krag wat inwerk is gravitasie/gewig

**OR/OF**  
 Gravitational force/weight acts downwards. ✓ / Gravitasiekrag/gewig werk afwaarts

**OR/OF**  
 The ball is in free-fall / Die bal in vry-val ✓

**OR/OF**  
 (Gravitational) acceleration is downwards / (Gravitasionele) versnelling is afwaarts

(2)

3.2

**OPTION 1/OPSIE 1**  
**Upward positive/Opwaarts positief**  
 $v_f = v_i + a\Delta t$  ✓  
 $0 = 7,5 + (-9,8)\Delta t$  ✓  
 $\Delta t = 0,77$  s ✓

**Downward positive/Afwaarts positief**  
 $v_f = v_i + a\Delta t$  ✓  
 $0 = -7,5 + (9,8)\Delta t$  ✓  
 $\Delta t = 0,77$  s ✓

|  |  |
|--|--|
| <p><b>OPTION 2/OPSIE 2</b><br/> <b>Upward positive</b><br/> <b>Opwaarts positief</b><br/>                 At highest point <math>v_f</math> is zero<br/>                 By hoogste punt is <math>v_f</math> nul<br/> <math>v_f^2 = v_i^2 + 2a\Delta y</math><br/> <math>0 = (7,5)^2 + (2)(-9,8)\Delta y</math><br/> <math>\Delta y = 2,87</math> (2,869) m</p> $\Delta y = \left( \frac{v_i + v_f}{2} \right) \Delta t$ ✓ $2,87 = \frac{7,5 + 0}{2} \Delta t$ ✓ $\Delta t = 0,77$ s ✓ | <p><b>OPTION 2/OPSIE 2</b><br/> <b>Downward positive</b><br/> <b>Afwaarts positief</b><br/>                 At highest point <math>v_f</math> is zero<br/>                 By hoogste punt is <math>v_f</math> nul<br/> <math>v_f^2 = v_i^2 + 2a\Delta y</math><br/> <math>0 = (-7,5)^2 + (2)(9,8)\Delta y</math><br/> <math>\Delta y = -2,87</math> (-2,869) m</p> $\Delta y = \left( \frac{v_i + v_f}{2} \right) \Delta t$ ✓ $-2,87 = \frac{-7,5 + 0}{2} \Delta t$ ✓ $\Delta t = 0,77$ s ✓ |
|--|--|

|   |   |
|---|---|
| <p><b><u>OPTION 3/OPSIE 3</u></b><br/> <b>Upward positive</b><br/> <b>Opwaarts positief</b><br/> <math>F_{\text{net}}\Delta t = m(v_f - v_i) \checkmark</math><br/> <math>mg\Delta t = m(v_f - v_i)</math><br/> <math>(-9,8)\Delta t = 0 - 7,5 \checkmark</math><br/> <math>\therefore \Delta t = 0,76531 \text{ s } (0,77 \text{ s}) \checkmark</math></p>   | <p><b><u>OPTION 3/OPSIE 3</u></b><br/> <b>Downward positive</b><br/> <b>Afwaarts positief</b><br/> <math>F_{\text{net}}\Delta t = m(v_f - v_i) \checkmark</math><br/> <math>mg\Delta t = m(v_f - v_i)</math><br/> <math>(9,8)\Delta t = 0 - (-7,5) \checkmark</math><br/> <math>\therefore \Delta t = 0,76531 \text{ s } (0,77 \text{ s}) \checkmark</math></p>   |
| <p><b><u>OPTION 4/OPSIE 4</u></b><br/> <b>Upward positive</b><br/> <b>Opwaarts positief</b><br/> <u>(Top to Bottom / Bo na onder)</u><br/> <math>v_f = v_i + a\Delta t \checkmark</math><br/> <math>-7,5 = 0 + (-9,8)\Delta t \checkmark</math><br/> <math>\therefore \Delta t = 0,76531 \text{ s } (0,77 \text{ s}) \checkmark</math></p>  | <p><b><u>OPTION 4/OPSIE 4</u></b><br/> <b>Downward positive</b><br/> <b>Afwaarts positief</b><br/> <u>(Top to Bottom / Bo na onder)</u><br/> <math>v_f = v_i + a\Delta t \checkmark</math><br/> <math>7,5 = 0 + (9,8)\Delta t \checkmark</math><br/> <math>\therefore \Delta t = 0,76531 \text{ s } (0,77 \text{ s}) \checkmark</math></p>  |
| <p><b><u>OPTION 5/OPSIE 5</u></b><br/> <b>Upward positive</b><br/> <b>Opwaarts positief</b><br/> <u>(Top to Bottom / Bo na onder)</u><br/> <math>v_f^2 = v_i^2 + 2a\Delta y</math><br/> <math>(7,5)^2 = (0)^2 + 2(-9,8)\Delta y</math><br/> <math>\Delta y = -2,87 \text{ m}</math><br/><br/> <math>\Delta y = v_i\Delta t + \frac{1}{2} a\Delta t^2 \checkmark</math><br/> <math>-2,87 = (0)\Delta t + \frac{1}{2} (-9,8)(\Delta t)^2 \checkmark</math><br/> <math>\Delta t = 0,765 \text{ s } \checkmark</math></p> | <p><b><u>OPTION 5/OPSIE 5</u></b><br/> <b>Downward positive</b><br/> <b>Afwaarts positief</b><br/> <u>(Top to Bottom / Bo na onder)</u><br/> <math>v_f^2 = v_i^2 + 2a\Delta y</math><br/> <math>(7,5)^2 = (0)^2 + 2(9,8)\Delta y</math><br/> <math>\Delta y = 2,87 \text{ m}</math><br/><br/> <math>\Delta y = v_i\Delta t + \frac{1}{2} a\Delta t^2 \checkmark</math><br/> <math>2,87 = (0)\Delta t + \frac{1}{2} (9,8)\Delta t^2 \checkmark</math><br/> <math>\Delta t = 0,765 \text{ s } \checkmark</math></p> |

(3)

|   |    |
|---|----|
| <b>NOTES for marking QUESTION 3.3</b><br><b>AANTEKENINGE vir merk van VRAAG 3.3</b> |    |
| Formula mark/Formule punt   | ✓  |
| Substitution mark /Vervangingspunt  | ✓✓ |
| Mark for height/distance / Punt vir hoogte/afstand                                  | ✓  |
| Mark for comparison/Punt vir vergelyking  | ✓  |
| Mark for conclusion/Punt vir gevolgtrekking   | ✓  |

3.3

**OPTION 1/OPSIE 1**  
**Upward positive/Opwaarts positief**  
 At highest point  $v_f$  is zero/By hoogste punt is  $v_f$  nul  
 $v_f^2 = v_i^2 + 2a\Delta y$  ✓  
 $0 = (7,5)^2 + (2)(-9,8)\Delta y$  ✓  
 $\Delta y = 2,87$  (2,869) m ✓

This is higher than height needed to reach point **T** (2,1 m) ✓ therefore the ball will pass point T. ✓  
 Dit is hoer as die hoogte benodig om punt **T** (2,1 m) te bereik dus sal die bal punt **T** verbygaan.

**Downward positive/Afwaarts positief**  
 At highest point  $v_f$  is zero/By hoogste punt is  $v_f$  nul  
 $v_f^2 = v_i^2 + 2a\Delta y$  ✓  
 $0 = (-7,5)^2 + (2)(9,8)\Delta y$  ✓  
 $\Delta y = -2,87$  (-2,869) m ✓

This is higher than height needed to reach point **T** (2,1 m) ✓ therefore the ball will pass the target. ✓  
 Dit is hoer as die hoogte benodig om punt **T** (2,1 m) te bereik dus sal die bal punt **T** verbygaan.

**OPTION 2/OPSIE 2 (POSITIVE MARKING FROM 3.2)**  
**Upward positive/Opwaarts positief**  
 $\Delta y = v_i\Delta t + \frac{1}{2} a\Delta t^2$  ✓  
 $\Delta y = (7,5)(0,77)$  ✓ +  $\frac{1}{2} (-9,8)(0,77)^2$  ✓  
 $\Delta y = 2,87$  m (2,86 m) ✓

This is higher than height needed to reach point **T** (2,1 m) ✓ therefore the ball will pass point T. ✓  
 Dit is hoer as die hoogte benodig om punt **T** (2,1 m) te bereik dus sal die bal punt **T** verbygaan.

**Downward positive/Afwaarts positief**  
 $\Delta y = v_i\Delta t + \frac{1}{2} a\Delta t^2$  ✓  
 $\Delta y = (-7,5)(0,77)$  ✓ +  $\frac{1}{2} (9,8)(0,77)^2$  ✓  
 $\Delta y = -2,87$  m (2,869 m) ✓

This is higher than the height needed to reach point **T** (2,1 m) ✓ therefore the ball will pass point T. ✓  
 Dit is hoer as die hoogte benodig om punt **T** (2,1 m) te bereik dus sal die bal punt **T** verbygaan.

**OPTION 3/OPSIE 3**

$$(E_{\text{mech}})_{\text{Top/Bo}} = (E_{\text{mech}})_{\text{Ground/Grond}}$$

$$(E_P + E_K)_{\text{Top}} = (E_P + E_K)_{\text{Bottom/Onder}}$$

$$(mgh + \frac{1}{2}mv^2)_{\text{Top/Bo}} = (mgh + \frac{1}{2}mv^2)_{\text{Bottom/Onder}}$$

$$(9,8)(h) + 0 \checkmark = 0 + (\frac{1}{2})(7,5)^2 \checkmark$$

$$h = 2,87 \text{ m } (2,869 \text{ m}) \checkmark$$

1 mark for any  
1 punt vir enige

This is higher than height needed to pass the target (2,1 m) therefore the ball will pass the target. ✓

*Dit is hoer as die hoogte benodig om punt T (2,1 m) verby te gaan dus sal die bal punt T verbygaan.*

**OPTION 4/OPSIE 4**

$$W_{\text{net}} = \Delta E_K$$

$$mg\Delta x \cos\theta = \frac{1}{2}mv_f^2 - \frac{1}{2}mv_i^2 \checkmark$$

$$(9,8)\Delta x \cos 180^\circ \checkmark = 0 - \frac{1}{2}(7,5)^2 \checkmark$$

$$\Delta x = 2,87 \text{ m } (2,869 \text{ m}) \checkmark$$

This is higher than point height needed to pass point T (2,1 m) therefore the ball will pass point T. ✓

*Dit is hoer as die hoogte benodig om punt T (2,1 m) verby te gaan dus sal die bal punt T verbygaan.*

**OPTION 5/OPSIE 5****Upward positive/Opwaarts positief**

If the highest point is  $y_f$  then  $\Delta y = (y_f - y_{1,6})$  At highest point  $v_f$  is zero  
Indien die hoogste punt  $y_f$  is, dan is  $\Delta y = (y_f - y_{1,6})$ . By hoogste punt is  $v_f$  nul  
 $v_f^2 = v_i^2 + 2a\Delta y \checkmark$   
 $0 \checkmark = [(7,5)^2 + (2)(-9,8)(y_f - 1,6)] \checkmark$   
 $y_f = 4,47 \text{ (4,469) m} \checkmark$

Yes ✓✓

**OR/OF**

This point (4,47m) is higher than point T ✓✓ (or even the required height of 2,1 m) therefore the ball will pass point T.

Ja ✓✓

*Dit is hoer as die hoogte benodig om punt T (2,1 m) te bereik dus sal die bal punt T verbygaan.*

**Downward positive/Afwaarts positief**

If the highest point is  $y_f$  then  $\Delta y = (y_f - y_{1,6})$  At highest point  $v_f$  is zero  
Indien die hoogste punt  $y_f$  is, dan is  $\Delta y = (y_f - y_{1,6})$ . By hoogste punt is  $v_f$  nul  
 $v_f^2 = v_i^2 + 2a\Delta y \checkmark$   
 $0 \checkmark = [(-7,5)^2 + (2)(9,8)\{y_f - (-1,6)\}] \checkmark$   
 $y_f = -4,47 \text{ (-4,469) m} \checkmark$   
height is/hoogte is 4,47 m.

This point (4,47 m) is higher than point T ✓✓ (or even the required height of 2,1 m) therefore the ball will pass point T.

*Hierdie punt (4,47 m) is hoer as punt T (of selfs die benodigde hoogte van 2,1 m) dus sal die bal punt T verbygaan.*

**OPTION 6/OPSIE 6 (POSITIVE MARKING FROM 3.2)****Upward positive/Opwaarts positief**

If the highest point is  $y_f$  then  $\Delta y = (y_f - y_{1,6})$  At highest point  $v_f$  is zero  
*Indien die hoogste punt  $y_f$  is, dan is  $\Delta y = (y_f - y_{1,6})$ . By hoogste punt is  $v_f$  nul*

$$\Delta y = v_i \Delta t + \frac{1}{2} a \Delta t^2 \checkmark$$

$$(y_f - 1,6) = (7,5)(0,77) \checkmark + \frac{1}{2} (-9,8)(0,77)^2 \checkmark$$

$$y_f = 4,47 \text{ m } (4,469 \text{ m}) \checkmark$$

This point (4,47m) is higher than point **T**  $\checkmark \checkmark$  (or even the required height of 2,1 m) therefore the ball will pass point T.

*Hierdie punt (4,47 m) is hoer as punt T (of selfs die benodigde hoogte van 2,1 m) dus sal die bal punt T verbygaan.*

**Downward positive/Afwaarts positief**

If the highest point is  $y_f$  then  $\Delta y = (y_f - y_{1,6})$  At highest point  $v_f$  is zero  
*Indien die hoogste punt  $y_f$  is, dan is  $\Delta y = (y_f - y_{1,6})$ . By hoogste punt is  $v_f$  nul*

$$\Delta y = v_i \Delta t + \frac{1}{2} a \Delta t^2 \checkmark$$

$$\{y_f - (-1,6)\} = (-7,5)(0,765) \checkmark + \frac{1}{2} (9,8)(0,765)^2 \checkmark$$

$$y_f = -4,47 \text{ m } (-4,469 \text{ m}) \checkmark$$

This point (4,47m) is higher than point **T**  $\checkmark \checkmark$  (or even the required height of (2,1m) therefore the ball will pass point T.

*Hierdie punt (4,47 m) is hoer as punt T (of selfs die benodigde hoogte van 2,1 m) dus sal die bal punt T verbygaan.*

**OPTION 7/OPSIE 7 (POSITIVE MARKING FROM 3.2)****Upward positive/Opwaarts positief**

$$\Delta y = \left( \frac{v_i + v_f}{2} \right) \Delta t \checkmark$$

$$= \left( \frac{0 + 7,5}{2} \right) (0,77) \checkmark \checkmark$$

$$= 2,89 \text{ m } \checkmark$$

This is higher than height needed to pass the target (2,1 m) therefore the ball will pass the target.  $\checkmark$

*Dit is hoer as die hoogte benodig om die teiken verby te gaan (2,1 m) dus sal die bal die teiken verbygaan.*

**OPTION 7/OPSIE 7 (POSITIVE****MARKING FROM 3.2****Downward positive/Afwaarts positief**

$$\Delta y = \left( \frac{v_i + v_f}{2} \right) \Delta t \checkmark$$

$$= \frac{0 - 7,5}{2} (0,77) \checkmark \checkmark$$

$$= -2,89 \text{ m } \checkmark$$

Height /Hoogte is 2,89m

This is higher than height needed to pass the target (2,1 m) therefore the ball will pass the target.  $\checkmark$

*Dit is hoer as die hoogte benodig om die teiken verby te gaan (2,1 m) dus sal die bal die teiken verbygaan.*

**OPTION 8/OPSIE 8****Upward positive/Opwaarts positief**

At highest point  $v_f$  is zero/By hoogste punt is  $v_f$  nul

$$v_f^2 = v_i^2 + 2a\Delta y \quad \checkmark$$

$$0 \checkmark = v_i^2 - (2)(9,8)(2,1) \quad \checkmark$$

$$v_i = 6,42 \text{ m}\cdot\text{s}^{-1} \quad \checkmark$$

This is the actual velocity needed to reach the target.

The given velocity is greater than the actual velocity needed.  $\checkmark$

The ball will pass the target.  $\checkmark$

*Dit is die werklike snelheid benodig is om die teiken te bereik*

*Die gegewe snelheid is groter as die werklike snelheid benodig*

*Die bal sal die teiken verbygaan.*

**Downward positive/Afwaarts positief**

At highest point  $v_f$  is zero

$$v_f^2 = v_i^2 + 2a\Delta y \quad \checkmark$$

$$0 \checkmark = v_i^2 + (2)(9,8)(-2,1) \quad \checkmark$$

$$v_i = 6,42 \text{ m}\cdot\text{s}^{-1} \quad \checkmark$$

This is the actual velocity needed to pass the target.

The given velocity is greater than the actual velocity needed.  $\checkmark$

The ball will reach the target.  $\checkmark$

*Dit is die werklike snelheid benodig is om die teiken te verby te gaan.*

*Die gegewe snelheid is groter as die werklike snelheid benodig*

*Die bal sal die teiken verbygaan.*

**OPTION 9/OPSIE 9**

$$W_{nc} = \Delta E_p + \Delta E_k \quad \checkmark$$

$$0 = mgh_f - mgh_i + \frac{1}{2}mv_f^2 - \frac{1}{2}mv_i^2$$

$$0 \checkmark = (9,8)h_f - (9,8)(1,6) + \frac{1}{2}(0)^2 - \frac{1}{2}(7,5)^2 \checkmark$$

$$0 = (9,8)h_f - 43,805$$

$$\therefore h_f = 4,47 \text{ m} \quad \checkmark$$

$\therefore$  The ball will pass point **T**  $\checkmark\checkmark$

*Die bal sal punt T verbygaan.*

**OPTION 10/OPSIE 10**

**POSITIVE MARKING FROM 3.2 / POSITIEWE NASIEN VANAF 3.2**

**Upward positive/Opwaarts positief**

$$\Delta t(\text{max. height/maks. hoogte}) = 0,77 \text{ s}$$

$$\Delta y = v_i \Delta t + \frac{1}{2} a \Delta t^2 \checkmark$$

$$2,1 \checkmark = (7,5) \Delta t + \frac{1}{2} (-9,8) \Delta t^2 \checkmark$$

$$\therefore \Delta t = 0,36 \text{ s} \checkmark$$

$\therefore \Delta t$  (max height/maks. hoogte, 0,77 s) >  $\Delta t$  (to pass point T/ om T verby te gaan, 0,36 s)  $\checkmark$

$\therefore$  The ball passed point T  $\checkmark$

*Die bal het punt T verbygegaan.*

**Downward positive/Afwaarts positief**

$$\Delta t(\text{max height}) = 0,77 \text{ s}$$

$$\Delta y = v_i \Delta t + \frac{1}{2} a \Delta t^2 \checkmark$$

$$2,1 \checkmark = (7,5) \Delta t + \frac{1}{2} (-9,8) \Delta t^2 \checkmark$$

$$\therefore \Delta t = 0,36 \text{ s} \checkmark$$

$\therefore \Delta t$  (max height, 0,77 s) >  $\Delta t$  (to reach point T, 0,36 s)  $\checkmark$

$\therefore$  The ball passed point T  $\checkmark$

*Die bal het punt T verbygegaan*

**OPTION 11/OPSIE 11**

**Upward positive/Opwaarts positief**

$$\Delta y = v_i \Delta t + \frac{1}{2} a \Delta t^2 \checkmark$$

$$(3,7 - 1,6) \checkmark = 7,5 \Delta t + \frac{1}{2} (-9,8) \Delta t^2 \checkmark$$

$$\Delta t = 0,375 \text{ s} \checkmark$$

The time to pass point T is less than time to reach maximum height  $\checkmark$ . Ball will pass point T.  $\checkmark$

*Die tyd om punt T verby te gaan, is minder as tyd om maksimum hoogte te bereik.. Bal sal punt T verbygaan*

**Downward positive/Afwaarts positief**

$$\Delta y = v_i \Delta t + \frac{1}{2} a \Delta t^2 \checkmark$$

$$(3,7 - 1,6) \checkmark = -7,5 \Delta t + \frac{1}{2} (9,8) \Delta t^2 \checkmark$$

$$\Delta t = 0,375 \text{ s} \checkmark$$

The time to reach point T is less than time to reach maximum height  $\checkmark$ . Ball will pass point T.  $\checkmark$

*Die tyd om punt T verby te gaan, is minder as tyd om maksimum hoogte te bereik.. Bal sal punt T verbygaan*

**OPTION 12/OPSIE 12**

**Upward positive/Opwaarts positief**

$$v_f^2 = v_i^2 + 2a\Delta y \checkmark$$

$$v_f^2 = (7,5)^2 \checkmark + 2(-9,8)(2,1) \checkmark$$

$$v_f = 3,88 \text{ m}\cdot\text{s}^{-1} \checkmark$$

Velocity at **T** is  $3,88 \text{ m}\cdot\text{s}^{-1}$  therefore the ball still moving towards its maximum height  $\checkmark\checkmark$

*Snelheid by T is  $3,88 \text{ m}\cdot\text{s}^{-1}$  dus beweeg die bal steeds opwaarts na maksimum hoogte*

**Downward positive/Afwaarts positief**

$$v_f^2 = v_i^2 + 2a\Delta y \checkmark$$

$$v_f^2 = (-7,5)^2 \checkmark + 2(9,8)(-2,1) \checkmark$$

$$v_f = -3,88 \text{ m}\cdot\text{s}^{-1} \checkmark$$

Velocity at **T** is  $-3,88 \text{ m}\cdot\text{s}^{-1}$  therefore the ball is still moving towards its maximum height  $\checkmark\checkmark$

*Snelheid by T is  $-3,88 \text{ m}\cdot\text{s}^{-1}$  dus beweeg die bal steeds opwaarts na maksimum hoogte*

(6)

**3.4 POSITIVE MARKING FROM 3.2 / POSITIEWE NASIEN VANAF 3.2**

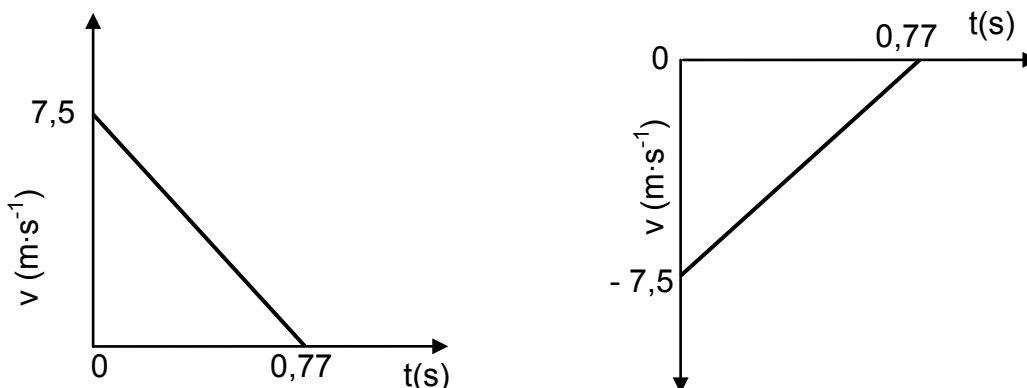

| <b>Notes/Notas:</b>   |              |
|---|--------------|
| Initial velocity and time for final velocity shown<br><i>Beginsnelheid en tyd vir finale snelheid aangedui.</i>   | $\checkmark$ |
| Correct straight line (including orientation) drawn<br><i>Korrekte reguitlyn (insluitend oriëntasie) geteken.</i> | $\checkmark$ |
|   |              |

(2)  
[13]

**QUESTION 4/VRAAG 4**

4.1 Momentum is the product of the mass of an object and its velocity  $\checkmark\checkmark$   
*Momentum is die produk van die massa van 'n voorwerp en sy snelheid.*  
**[NOTE/LET WEL: 2 or/of 0]**

(2)

4.2  To the left/*Na links*  $\checkmark$   
 Newton's third law/*Newton se derde wet*  $\checkmark$

**ACCEPT/AANVAAR:**

Principle of conservation of linear momentum / law of action-reaction  
*Beginsel van behoud van lineêre momentum/wet van aksie-reaksie*  
 Newton's third law **and** Newton's second law/*Newton se derde wet en*  
*Newton se tweede wet*

(2)

**NOTE: For QUESTION 4.3 and 4.4 motion to the right has been taken as positive. Candidates may use the opposite direction.**

**LET WEL: Vir VRAAG 4.3 en 4.4 word beweging na regs as positief geneem. Kandidate mag die teenoorgestelde rigting gebruik.**

4.3

|  |   |
|--|---|
| <p><b>OPTION 1/OPSIE 1</b></p> $\sum p_i = \sum p_f$ $m_1 v_{1i} + m_2 v_{2i} = m_1 v_{2f} + m_2 v_{2f}$ <p>mass of girl is <math>m</math> / <i>massa van meisie is <math>m</math></i></p><br>$\{(m + 2)(0)\} + \{8(0)\} = \{(m + 2)(-0,6)\} + (8)(4)$ $m = 51,33 \text{ kg}$<br><p><b>OPTION 2/OPSIE 2</b></p> $\sum p_i = \sum p_f$ $m_1 v_{1i} + m_2 v_{2i} = m_1 v_{2f} + m_2 v_{2f}$ $0 = m_1 v_{1f} + m_2 v_{2f}$ $0 = (8)(4) + m_2(-0,6)$ $\therefore m_2 = 53,33 \text{ kg}$ $\therefore m_{\text{girl}} = 53,33 - 2$ $\therefore m_{\text{girl}} = 51,33 \text{ kg}$<br><p><b>OPTION 3/OPSIE 3</b></p> $\Delta p_{\text{girl}} = -\Delta p_{\text{parcel}}$ $m(v_f - v_i) = -m(v_f - v_i)$ $(m + 2)(-0,6 - 0) = -8(4 - 0)$ $m = 51,33 \text{ kg}$ | <div style="border: 1px solid black; padding: 5px; margin-bottom: 10px;">                 Allocate mark if 0 is substituted on left hand side/<i>Ken punt toe indien 0 aan linkerkant vervang is.</i> </div> <div style="border: 1px solid black; padding: 5px;"> <p><b>NOTE: Penalise only once for the incorrect sign of the 0,6.</b><br/> <b>LET WEL: Penaliseer slegs eenmaal die die inkorrekte teken van 0,6</b></p> </div> |
|--|---|

(5)

4.4

|   |   |
|---|---|
| <p><b>POSITIVE MARKING FROM 4.3/POSITIEWE NASIEN VANAF 4.3</b></p> $\text{Impulse} = \Delta p = m(v_f - v_i)$ $= (51,33 + 2)(-0,6 - 0)$ $= -32 \text{ N}\cdot\text{s} / \text{kg}\cdot\text{m}\cdot\text{s}^{-1}$ <p>Magnitude of impulse/<i>Grootte van die impuls is <math>32 \text{ N}\cdot\text{s} / 32 \text{ kg}\cdot\text{m}\cdot\text{s}^{-1}</math></i></p> <p><b>OR/OF</b></p> $\text{Impulse} = \Delta p_{\text{parcel/pakket}} = m(v_f - v_i)$ $\Delta p = (8)(4 - 0) = 32 \text{ kg m}\cdot\text{s}^{-1}$ $\therefore \Delta p_{\text{girl/meisie}} = 32 \text{ kg m}\cdot\text{s}^{-1}$ | <div style="border: 1px solid black; padding: 5px;"> <p><b>POSITIVE MARKING FROM 4.4 /POSITIEWE NASIEN VANAF 4.4</b></p> <math display="block">32 \text{ kg}\cdot\text{m}\cdot\text{s}^{-1} / \text{N}\cdot\text{s}</math> <p>to the right/opposite direction /<i>na regs /teenoorgestelde rigting</i></p> </div> |
|---|---|

(3)

4.5

|  |   |
|--|---|
| <p><b>POSITIVE MARKING FROM 4.4 /POSITIEWE NASIEN VANAF 4.4</b></p> $32 \text{ kg}\cdot\text{m}\cdot\text{s}^{-1} / \text{N}\cdot\text{s}$ <p>to the right/opposite direction /<i>na regs /teenoorgestelde rigting</i></p> | <div style="border: 1px solid black; padding: 5px;"> <p>(2)</p> <p><b>[14]</b></p> </div> |
|--|---|

### QUESTION 5/VRAAG 5

- 5.1 A force is non-conservative if the work it does on an object which is moving between two points depends on the path taken. ✓✓  
*'n Krag is nie-konserwatief indien die arbeid wat dit verrig op 'n voorwerp wat tussen twee punte beweeg van die pad afhang.*

**OR/OF**

A force is non-conservative if the work it does on an object depends on the path taken. ✓✓  
*'n Krag is nie-konserwatief indien die arbeid wat dit verrig afhang van die pad wat dit neem.*

**OR/OF**

A force is non-conservative if the work it does in moving an object around a closed path is non-zero. ✓✓  
*'n Krag is nie-konserwatief indien die arbeid wat dit verrig om 'n voorwerp op 'n geslote pad te beweeg nie-nul is.*

(2)

**NOTE/LET WEL**

If any of the underlined key words/phrases in the **correct context** is omitted deduct 1 mark. If the word work is omitted 0 marks  
*Indien enige van die onderstreepte sleutel woorde/frases in die **korrekte konteks** uitgelaat is, trek 1 punt af. Indien die woord arbeid uitgelaat is 0 punte.*

- 5.2 No/Nee ✓

(1)

- 5.3

**OPTION 1/ OPSIE 1**

$$P = \frac{W}{\Delta t} \checkmark$$
$$= \frac{4,8 \times 10^6}{(90)} \checkmark$$
$$= 53\,333,33 \text{ W}$$
$$= 5,33 \times 10^4 \text{ W (53,33 kW)} \checkmark$$

**OPTION 2/ OPSIE 2**

$$\Delta x = \left( \frac{v_f + v_i}{2} \right) \Delta t$$
$$= \left( \frac{0 + 25}{2} \right) (90)$$
$$= 1\,125 \text{ m}$$

$$W_F = F \Delta x \cos \theta$$
$$4,80 \times 10^6 = F(1\,125) \cos 0^\circ$$
$$F = 4\,266,667 \text{ N}$$
$$P_{\text{ave}} = F v_{\text{ave}} \checkmark$$
$$= (4\,266,667)(12,5) \checkmark$$
$$= 53\,333,33 \text{ W} \checkmark$$

(3)

5.4 The net/total work done on an object is equal to the change in the object's kinetic energy ✓✓

*Die netto/totale arbeid verrig op 'n voorwerp is gelyk aan die verandering in die voorwerp se kinetiese energie.*

**OR/OF**

The work done on an object by a net force ✓ is equal to the change in the object's kinetic energy. ✓

*Die arbeid verrig op 'n voorwerp deur 'n netto krag is gelyk aan die verandering in die voorwerp se kinetiese energie.*

(2)

**NOTE/LET WEL**

If any of the underlined key words/phrases in the **correct context** is omitted deduct 1 mark.

*Indien enige van die onderstreepte sleutel woorde/frases in die korrekte konteks uitgelaat is, trek 1 punt af.*

5.5

**OPTION 1/OPSIE 1**

$$W_{\text{net}} = \Delta K \checkmark$$

$$W_w + W_f + W_F = \frac{1}{2} mv_f^2 - \frac{1}{2} mv_i^2$$

$$mg\Delta x \cos\theta + W_f + W_F = \frac{1}{2} mv_f^2 - \frac{1}{2} mv_i^2$$

$$(1\,500)(9,8)200\cos 180^\circ \checkmark + W_f + 4,8 \times 10^6 \checkmark = \frac{1}{2} (1\,500)(25^2 - 0) \checkmark$$

$$-2\,940\,000 + W_f + 4,8 \times 10^6 = 468\,750$$

$$W_f = -1\,391\,250 \text{ J}$$

$$= -1,39 \times 10^6 \text{ J} \checkmark$$

**OR/OF**

$$W_{\text{net}} = \Delta K \checkmark$$

$$W_w + W_f + W_F = \frac{1}{2} mv_f^2 - \frac{1}{2} mv_i^2$$

$$-\Delta E_p + W_f + W_F = \frac{1}{2} mv_f^2 - \frac{1}{2} mv_i^2$$

$$-(1\,500)(9,8)(200 - 0) \checkmark + W_f + 4,8 \times 10^6 \checkmark = \frac{1}{2} (1\,500)(25^2 - 0) \checkmark$$

$$-2\,940\,000 + W_f + 4,8 \times 10^6 = 468\,750$$

$$W_f = -1\,391\,250 \text{ J}$$

$$= -1,39 \times 10^6 \text{ J} \checkmark$$

(5)

**NOTE/LET WEL**

0 can be omitted in above substitutions.

*0 kan in bogenoemde vervangings weggelaat word.*

**OPTION 2/OPSIE 2**

$$W_{nc} = \Delta K + \Delta U$$

$$W_{nc} = \frac{1}{2} mv_f^2 - \frac{1}{2} mv_i^2 + mgh_f - mgh_i$$

$$= \frac{1}{2} m (v_f^2 - v_i^2) + mg(h_f - h_i)$$

$$W_{nc} = \frac{1}{2} mv_f^2 + mgh_f - \frac{1}{2} mv_i^2 - mgh_i$$

$$W_f + W_F = \frac{1}{2} mv_f^2 - \frac{1}{2} mv_i^2 + mgh_f - mgh_i$$

$$W_f + 4,8 \times 10^6 \checkmark = \left[ \frac{1}{2} (1\,500)(25)^2 + -0 \right] \checkmark + \left[ (1\,500)(9,8)(200) - 0 \right] \checkmark$$

$$W_f = -1,39 \times 10^6 \text{ J } (-1,40 \times 10^6 \text{ J}) \checkmark$$

1 mark for any of these/  
1 punt vir enige van hierdie

**OR/OF**

$$W_{nc} = \Delta K + \Delta U$$

$$W_{nc} = \frac{1}{2} mv_f^2 - \frac{1}{2} mv_i^2 + mgh_f - mgh_i$$

$$= \frac{1}{2} m (v_f^2 - v_i^2) + mg(h_f - h_i)$$

$$W_{nc} = \frac{1}{2} mv_f^2 + mgh_f - \frac{1}{2} mv_i^2 - mgh_i$$

$$W_f + 4,8 \times 10^6 \checkmark = \left[ \frac{1}{2} (1\,500)(25)^2 \checkmark + (1\,500)(9,8)(200) \checkmark \right] - [0 + 0]$$

$$W_f = -4,8 \times 10^6 + 3,4 \times 10^6$$

$$= -1,39 \times 10^6 \text{ J } (-1,40 \times 10^6 \text{ J}) \checkmark$$

1 mark for any of these/  
1 punt vir enige van hierdie

(5)

**ACCEPT THE FOLLOWING FOR: /AANVAAR DIE VOLGENDE VIR:  $\left(\frac{3}{5}\right)$** **POSITIVE MARKING FROM 5.3/POSITIEWE NASIEN VANAF 5.3**

$$v_f = v_i + a\Delta t$$

$$25 = 0 + a(90)$$

$$a = 0,277\dots \text{m}\cdot\text{s}^{-2}$$

$$F_{net} = ma$$

$$= (1\,500)(0,2777\dots) = 416,66\dots \text{ N}$$

$$F + (w_{||}) + (-f_k) = 416,666\dots$$

$$4\,266,6667 - 1\,500(9,8)\sin\theta - f_k = 416,666\dots$$

$$f_k = 1\,236,6667 \text{ N}$$

$$W_f = f_k \Delta x \cos\theta \checkmark$$

$$= (1\,236,6667)(1\,125)(\cos 180^\circ) \checkmark$$

$$= -1\,391\,250 \text{ J } \checkmark$$

(5)  
[13]

**QUESTION 6/VRAAG 6**

6.1 The change in frequency (or pitch), of the sound detected by a listener because the sound source and the listener have different velocities relative to the medium of sound propagation. ✓✓

*Die verandering in frekwensie (of toonhoogte) (golflengte) van die klank waargeneem deur 'n luisteraar omdat die klankbron en die luisteraar verskillende snelhede relatief tot die medium van klank voortplanting het.*

**OR/OF**

An (apparent) change in observed/detected frequency (pitch), as a result of the relative motion between a source and an observer ✓✓ (listener).

*'n (Skynbare) verandering in waargenome frekwensie (toonhoogte), (golflengte) as gevolg van die relatiewe beweging tussen die bron en 'n waarnemer/luisteraar*

(2)

**NOTE/LET WEL**

If any of the underlined key words/phrases in the **correct context** is omitted deduct 1 mark.

*Indien enige van die onderstreepte sleutel woorde/frases in die korrekte konteks uitgelaat is, trek 1 punt af.*

6.2 Away from/Weg vanaf ✓

Observed frequency lower/Waargenome frekwensie is laer ✓

(2)

6.3

$$v = f\lambda \quad \checkmark$$

$$340 = f(0,34) \quad \checkmark$$

$$f = 1\,000 \text{ Hz} \quad \checkmark$$

(3)

6.4

**POSITIVE MARKING FROM 6.3/POSITIEWE NASIEN VANAF 6.3**

$$f_L = \frac{v \pm v_L}{v \pm v_s} f_s \quad \checkmark$$

**OR/OF**  $f_L = \frac{v - v_L}{v} f_s$

$$950 = \frac{340 - v_L}{340 + 0} 1\,000 \quad \checkmark$$

$$v_L = 17 \text{ m}\cdot\text{s}^{-1}$$

distance/afstand  $x = v\Delta t$   
 $= (17)(10) \quad \checkmark$   
 $= 170 \text{ m} \quad \checkmark$

**OR/OF**

$$f_L = \frac{v - v_L}{v} f_s \quad \checkmark$$

$$950 = \frac{340 - \frac{x}{10}}{340 + 0} (1000) \quad \checkmark$$

distance/afstand  $x = 170 \text{ m} \quad \checkmark$

**ACCEPT/AANVAAR**

$$v_L = \Delta f \lambda \checkmark$$

$$= (50) \checkmark \checkmark (0,34) \checkmark$$

$$= 17 \text{ m} \cdot \text{s}^{-1}$$

distance/afstand  $x = v \Delta t$

$$= (17)(10) \checkmark$$

$$= 170 \text{ m} \checkmark$$

(6)  
**[13]**

**QUESTION 7/VRAAG 7**

7.1

$$Q_{\text{net/netto}} = \frac{Q_1 + Q_2 + Q_3}{3}$$

$$-3 \times 10^{-9} = \frac{-15 \times 10^{-9} + Q + 2 \times 10^{-9}}{3} \checkmark$$

$$Q = +4 \times 10^{-9} \text{ C} \checkmark$$

**NOTE/LET WEL**  
 ✓ for addition of the three correct charges  
 ✓ correct answer

(2)

7.2

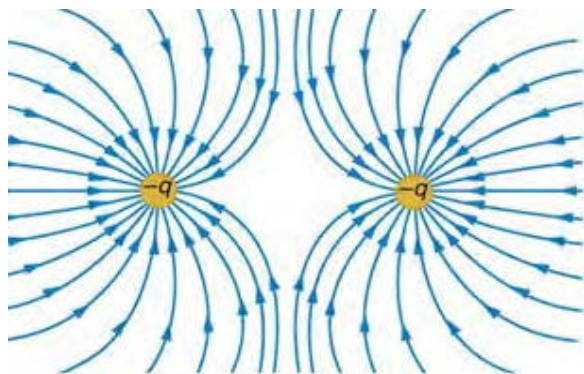

**NOTES/NOTAS**

Correct shape /Korrekte vorm ✓  
 Correct direction /Korrekte rigting ✓  
 Lines must not cross and must touch spheres ✓  
 Lyne moet nie kruis nie en moet die sfere raak

(3)

7.3

The magnitude of the electrostatic force exerted by one point charge ( $Q_1$ ) on another point charge ( $Q_2$ ) is directly proportional to the product of the (magnitudes) of the charges and inversely proportional to the square of the distance ( $r$ ) between them ✓✓  
 Die grootte van die elektrostatische krag uitgeoefen deur een puntlading ( $Q_1$ ) op 'n ander puntlading ( $Q_2$ ) is direk eweredig aan die produk van die (groottes) van die ladings en omgekeerde eweredig aan die kwadraat van die afstand ( $r$ ) tussen hulle.

(2)

**NOTE/LET WEL**  
 If any of the underlined key words/phrases in the **correct context** is omitted deduct 1 mark. If masses used (0/2)  
 Indien enige van die onderstreepte sleutel woorde/frases in die **korrekte konteks** uitgelaat is, trek 1 punt af. Indien massas gebruik word, (0/2)

7.4

**OPTION 1/OPSIE 1**

$$F = \frac{kQ_1Q_2}{r^2} \checkmark$$

$$F_{SP} = \frac{(9 \times 10^9)(3 \times 10^{-9})(3 \times 10^{-9})}{(0,1)^2} \checkmark$$

$$= 8,1 \times 10^{-6} \text{ N downwards/afwaarts}$$

$$F_{TP} = \frac{(9 \times 10^9)(3 \times 10^{-9})(3 \times 10^{-9})}{(0,3)^2} \checkmark$$

$$= 9 \times 10^{-7} \text{ N left/links (0,9 X 10}^{-6} \text{ N to the left/na links)}$$

$$F_{net}^2 = (F_{SP})^2 + (F_{TP})^2$$

$$F_{net} = \sqrt{(F_{SP})^2 + (F_{TP})^2} \checkmark \text{ for either}$$

$$F_{net} = \sqrt{(8,1 \times 10^{-6})^2 + (0,9 \times 10^{-6})^2}$$

$$F_{net} = 8,15 \times 10^{-6} \text{ N } \checkmark$$

**OPTION 2/OPSIE 2**

$$E_s = \frac{kQ}{r^2} \checkmark$$

$$= \frac{(9 \times 10^9)(3 \times 10^{-9})}{(0,1)^2}$$

$$= 2700 \text{ N.C}^{-1}$$

$$E_T = \frac{kQ}{r^2}$$

$$= \frac{(9 \times 10^9)(3 \times 10^{-9})}{(0,3)^2}$$

$$= 300 \text{ N.C}^{-1}$$

✓ both substitutions  
beide vervangings

$$E_{net} = \sqrt{E_s^2 + E_T^2}$$

$$= \sqrt{(2700)^2 + (30)^2} \checkmark$$

$$= 2716,62 \text{ N.C}^{-1}$$

$$F = Eq$$

$$= (2716,62)(3 \times 10^{-9}) \checkmark$$

$$= 8,15 \times 10^{-6} \text{ N } \checkmark$$

(5)

7.5

**POSITIVE MARKING FROM 7.4 / POSITIEWE NASIEN VANAF 7.4**

**OPTION 1/OPSIE 1**

$$E = \frac{F}{q} \checkmark$$

$$= \frac{8,15 \times 10^{-6}}{3 \times 10^{-9}} \checkmark$$

$$= 2,72 \times 10^3 \text{ N.C}^{-1} \checkmark$$

(3)

**OPTION 2/OPSIE 2**

$$E_s = \frac{kQ}{r^2} \checkmark$$

$$= \frac{(9 \times 10^9)(3 \times 10^{-9})}{(0,1)^2} \checkmark$$

$$= 2\,700 \text{ N.C}^{-1}$$

$$E_T = \frac{kQ}{r^2}$$

$$= \frac{(9 \times 10^9)(3 \times 10^{-9})}{(0,3)^2} \checkmark$$

$$= 300 \text{ N.C}^{-1}$$

$$E_{\text{net}} = \sqrt{E_s^2 + E_T^2}$$

$$= \sqrt{(2700)^2 + (30)^2}$$

$$= 2\,716,62 \text{ N.C}^{-1} \checkmark$$

**NOTE/LET WEL**

**Mark Allocation/Puntetoekenning**

- ✓ correct formula/korrekte formula
- ✓ both substitutions/beide vervangings
- ✓ correct answer/korrekte antwoord

If calculation done in 7.4 award full marks for answer written here. / Indien berekening in 7.4 gedoen is, moet volle punte vir die antwoord wat hier geskryf is, toegeken word.

7.6.1 Sphere/Sfeer P or/of T ✓

(1)

7.6.2 **SPHERE P/SFEER P**

$$n_e = \frac{Q}{q_e} \text{ or/of } n_e = \frac{Q}{e}$$

$$= \frac{-15 \times 10^{-9}}{-1,6 \times 10^{-19}} \checkmark = 9,38 \times 10^{10}$$

mass gained/massa gewin =  $n_e m_e$   
 m gained /gewin =  $(9,38 \times 10^{10})(9,11 \times 10^{-31}) \checkmark$   
 =  $8,55 \times 10^{-20} \text{ kg} \checkmark$

**SPHERE T/SFEER T**

$$n_e = \frac{Q}{q_e} \text{ or/of } n_e = \frac{Q}{e}$$

$$= \frac{-5 \times 10^{-9}}{-1,6 \times 10^{-19}} \checkmark = 3,125 \times 10^{10}$$

mass gained/massa gewin =  $n_e m_e$   
 m gained /gewin =  $(3,125 \times 10^{10})(9,11 \times 10^{-31}) \checkmark$   
 =  $2,85 \times 10^{-20} \text{ kg} \checkmark$

(3)  
**[19]**

### QUESTION 8/VRAAG 8

- 8.1 The battery supplies 12 J per coulomb/12 J per unit charge. ✓✓  
*Die battery verskaf 12 J per coulomb lading*

**OR /OF**

The potential difference of the battery in an open circuit is 12 V. ✓✓  
*Die potensiaal verskil van die battery in 'n oop stroombaan is 12 V*

**OR/OF**

The battery does 12 J of work per coulomb of charge. ✓✓  
*Die battery verrig 12 J arbeid per coulomb lading*

**OR/OF**

Maximum work done by the battery per unit charge is 12 J  
*Maksimum arbeid verrig deur die battery per eenheidslading is 12 J*

**OR/OF**

Maximum energy supplied by the battery per unit charge is 12 J  
*Maksimum energie verskaf deur die battery per eenheidslading is 12 J*

**OR/OF**

The battery supplies 12 J of energy per coulomb/ 12 J of energy per unit charge  
*Die battery verskaf 12 J energie per coulomb/12 J energie per eenheidslading*

**OR/OF**

The greatest potential difference that can be generated by a battery is 12V  
*Die grootste potensiaalverskil wat deur 'n battery gelewer word, is 12 V*

**OR/OF**

The total energy transferred by a battery to a unit electric charge is 12 J  
*Die totale energie oorgedra deur die battery aan 'n eenheid elektriese lading is 12 J*

**OR/OF**

The total amount of electric energy supplied by the battery per coulomb/per unit charge is 12 J  
*Die totale hoeveelheid elektriese energie verskaf deur die battery per coulomb/per eenheid lading is 12 J*

**NOTE/LET WEL**

If any of the underlined key words/phrases in the **correct context** is omitted deduct 1 mark.

*Indien enige van die onderstreepte sleutel woorde/frases in die **korrekte konteks** uitgelaat is, trek 1 punt af*

8.2.1 **OPTION 1/OPSIE 1**

$$\begin{aligned} V_{\text{lost/verlore}} &= I r \checkmark \\ &= (2) (0,5) \\ &= 1 \text{ V} \\ V_{\text{ext/eks}} &= \text{Emf/emk} - V_{\text{lost/verlore}} \\ &= (12 - 1) \checkmark \\ &= 11 \text{ V} \checkmark \end{aligned}$$

**OPTION 2/OPSIE 2**

$$\begin{aligned}\epsilon &= I(R + r) \checkmark \\ 12 &= V_{\text{ext/eks}} + (2)(0,5) \checkmark \\ V_{\text{ext/eks}} &= 11 \text{ V} \checkmark\end{aligned}$$

**OPTION 3/OPSIE 3**

$$\begin{aligned}\epsilon &= I(R + r) \checkmark \\ 12 &= 2(R + 0,5) \\ R &= 5,5 \Omega \\ V &= IR \\ &= 2(5,5) \checkmark \\ &= 11 \text{ V} \checkmark\end{aligned}$$

(3)

8.2.2

**POSITIVE MARKING FROM 8.2.1/POSITIEWE NASIEN VANAF 8.2.1**

**OPTION 1/OPSIE 1**

$$\begin{aligned}R &= \frac{V}{I} \\ &= \frac{11}{2} \checkmark \\ &= 5,5 \Omega \checkmark\end{aligned}$$

**OPTION 2/OPSIE 2**

$$\begin{aligned}0,5:R & \\ 1:11 & \left. \vphantom{0,5:R} \right\} \checkmark \\ R &= 5,5 \Omega \checkmark\end{aligned}$$

**OPTION 3/OPSIE 3**

$$\begin{aligned}\frac{1}{0,5} &= \frac{11}{R} \checkmark \\ R &= 5,5 \Omega \checkmark\end{aligned}$$

**OPTION 4/OPSIE 4**

$$\begin{aligned}V_{\text{total}} &= IR_{\text{total}} \\ 12 &= (2)R_{\text{total}} \\ R_{\text{total}} &= 6 \Omega \\ R &= 6 - 0,5 \checkmark \\ &= 5,5 \Omega \checkmark\end{aligned}$$

**OPTION 5/OPSIE 5**

$$\begin{aligned}\epsilon &= I(R + r) \\ 12 &= 2(R + 0,5) \checkmark \\ R &= 5,5 \Omega \checkmark\end{aligned}$$

(2)

- 8.3  Decreases /Neem af ✓  
 Total resistance decreases /Totale weerstand neem af ✓  
 Current increases/Stroom neem toe ✓  
 "Lost volts" increases, ✓(emf the same)/"Verlore volts" neem toe, (emk dieselfde)  
 External potential difference decreases/eksterne potensiaal verskil neem af

**OR/OF**

- Decreases /Neem af ✓  
 Total resistance decreases /Totale weerstand neem af ✓  
 Current increases/Stroom neem toe ✓  
 $\epsilon = V_{\text{ext/eks}} + Ir$   
 Ir increases/Ir neem toe ✓  
 $\epsilon$  is constant/is konstant  
 $\therefore V_{\text{ext/eks}}$  decreases/neem af

(4)  
**[11]**

**QUESTION 9/VRAAG 9**

- 9.1 Temperature/Temperatuur ✓ (1)

- 9.2.1  $r = 3 \Omega$  or/of  $1,5 \Omega$  ✓✓

**Accept for one mark only: /Aanvaar vir slegs een punt**

- $r = -3 \Omega$  ✓ or/of  $-1,5 \Omega$  (2)

- 9.2.2  $\epsilon =$  slope (gradient) of the graph/helling(gradient) van die grafiek ✓

$$\epsilon = \frac{7,5 - (-3)}{1,5 - 0} \checkmark$$

$$= 7 \text{ V} \checkmark$$

Accept any correct values from the graph  
 Aanvaar enige korrekte waardes vanaf die grafiek

**OR/OF**

**POSITIVE MARKING FROM 9.2.1 / POSITIEWE NASIEN VANAF 9.2.1**

$$R = \frac{\epsilon}{I} - r \checkmark$$

$$7,5 = 1,5\epsilon - 3 \checkmark$$

$$\epsilon = 7 \text{ V} \checkmark$$

Accept any correct values on the line from the graph  
 Aanvaar enige korrekte waardes op die lyn vanaf die grafiek

**OR/OF**

$$\epsilon = I(R + r) \checkmark$$

$$= 0,5(11 + 3) \checkmark$$

$$\epsilon = 7 \text{ V} \checkmark$$

(3)  
**[6]**

**QUESTION 10/VRAAG 10**

10.1.1 Y to/na X ✓ (1)

10.1.2 Faraday's Law Electromagnetic Induction ✓  
Faraday se wet van Elektromagnetiese Induksie

**OR/OF**

Electromagnetic induction/Faraday's Law ✓  
Elektromagnetiese induksie/Faraday se wet (1)

10.1.3 Mechanical (kinetic) energy ✓ to electrical energy ✓  
Meganiese (kinetiese) energie na elektriese energie (2)

10.2.1 340 V ✓

**Accept / Aanvaar**

-340 V

(1)

10.2.2 **POSITIVE MARKING FROM 10.2.1/POSITIEWE NASIEN VANAF 10.2.1**

$$V_{\text{rms/wgk}} = \frac{V_{\text{max/maks}}}{\sqrt{2}} \checkmark$$
$$= \frac{340}{\sqrt{2}} \checkmark$$
$$V_{\text{rms/wgk}} = 240,42 \text{ V} \checkmark$$

(3)

10.2.3 **POSITIVE MARKING FROM 10.2.2 / POSITIEWE NASIEN VANAF 10.2.3**

**OPTION 1/OPSIE 1**

$$P_{\text{ave/gemid}} = \frac{V_{\text{rms/wgk}}^2}{R} \checkmark$$
$$1\,600 = \frac{(240,42)^2}{R} \checkmark$$
$$R = 36,13 \, \Omega \text{ (36,126 } \Omega) \checkmark$$

**OR/OF**

$$R = 36,12 \, \Omega \text{ (36,124 } \Omega)$$

**OPTION 2/ OPSIE 2**

$$P_{\text{ave/gemid}} = \frac{V_{\text{rms/wgk}}^2}{R} = \frac{V_{\text{max/maks}}^2}{2R} = \frac{V_{\text{max/maks}}^2}{2R} \checkmark$$
$$1\,600 = \frac{(340)^2}{2R} \checkmark$$
$$R = 36,13 \, \Omega \text{ (36,125 } \Omega) \checkmark$$

| <b>OPTION 3/OPSIE 3</b>   | <b>OPTION 4/OPSIE 4</b>   |
|---|---|
| $P_{\text{ave/gemid}} = V_{\text{rms/wgk}} I_{\text{rms/wgk}}$ $1600 = (240,416) I_{\text{rms/wgk}}$ $I_{\text{rms/wgk}} = 6,66 \text{ A}$ $R = \frac{V_{\text{rms}}}{I_{\text{rms}}} \checkmark$ $= \frac{240,416}{6,66} \checkmark$ $= 36,1 \Omega (36,09 \Omega) \checkmark$ | $P_{\text{ave/gemid}} = \frac{V_{\text{max/maks}} I_{\text{max/maks}}}{2}$ $1600 = \frac{340 I_{\text{max/maks}}}{2}$ $I_{\text{max/maks}} = 9,412 \text{ A}$ $R = \frac{V_{\text{max}}}{I_{\text{max}}} \checkmark$ $= \frac{340}{9,412} \checkmark$ $= 36,12 \Omega \checkmark$ |
| <p>(Do not penalise if rms is omitted in <math>R = \frac{V_{\text{rms}}}{I_{\text{rms}}}</math> / Moenie penaliseer indien wgk uitgelaat is nie.)</p>   | <p>(Do not penalise if max is omitted in <math>R = \frac{V_{\text{max}}}{I_{\text{max}}}</math> / Moenie penaliseer indien maks uitgelaat</p>   |

(3)  
[11]**QUESTION 11/VRAAG 11**

- 11.1 Work function of a metal is the minimum energy needed to eject an electron from the metal surface ✓✓  
*Arbeidsfunksie van 'n metaal is die minimum energie benodig om 'n elektron uit die oppervlakte van 'n metaal vry te stel.*

(2)

**NOTE/LET WEL**

If any of the underlined key words/phrases in the **correct context** is omitted deduct 1 mark.

*Indien enige van die onderstreepte sleutel woorde/frases in die **korrekte konteks** uitgelaat is, trek 1 punt af.*

- 11.2 Potassium / Kalium / K ✓

$f_0$  for potassium is greater than  $f_0$  for caesium ✓  
 *$f_0$  vir kalium is groter as  $f_0$  vir sesium*

**OR/OF**

Work function is directly proportional to threshold frequency ✓  
*Arbeidsfunksie is direk eweredig aan die drumpel frekwensie*

**ACCEPT/AANVAAR**

$$W_0 = hf_0$$

$$W_0 \propto f_0$$

(2)

- 11.3 **OPTION 1/OPSIE 1**

$$c = f\lambda \checkmark$$

$$3 \times 10^8 = f(5,5 \times 10^{-7}) \checkmark$$

$$f = 5,45 \times 10^{14} \text{ Hz}$$

$$f_{\text{uv}} < f_0 \text{ of K (potassium)}$$

∴ Ammeter in circuit **B** will not show a reading ✓

∴ Ammeter in stroombaan **B** sal nie 'n lesing toon nie.

**OPTION 2/OPSIE 2**

$$E = \frac{hc}{\lambda} = \frac{(6,63 \times 10^{-34})(3 \times 10^8)}{5,5 \times 10^{-7}} = 3,6164 \times 10^{-19} \text{ J}$$

$$W_o = hf_o = (6,63 \times 10^{-34})(5,55 \times 10^{14}) = 3,68 \times 10^{-19} \text{ J}$$

$W_o > E$  or/of  $hf_o > hf$

∴ The ammeter will not register a current / *ammeter sal nie lesing registreer* ✓

**Mark allocation / Punttoekening**

- ✓ both correct formulae/*beide korrekte formules*:  $E = \frac{hc}{\lambda}$  and  $W_o = hf_o$
- ✓ both substitutions/*beide vervangings*:  $\frac{(6,63 \times 10^{-34})(3 \times 10^8)}{5,5 \times 10^{-7}}$  and/en  $(6,63 \times 10^{-34})(5,55 \times 10^{14})$
- ✓ correct conclusion

**OPTION 3/OPSIE 3**

$$c = f_o \lambda_o \checkmark$$

$$3 \times 10^8 = (5,55 \times 10^{14}) \lambda \checkmark$$

$$\lambda_o = 5,41 \times 10^{-7} \text{ m}$$

$\lambda_o$  (threshold wavelength) <  $\lambda$  (incident wavelength)

$\lambda_o$  (*drumpelgolflengte*) <  $\lambda$  (*invalende golflengte*)

∴ the ammeter will not register a current / *ammeter sal nie lesing registreer* ✓

(3)

11.4

**OPTION 1/OPSIE 1**

$$E = W_o + E_{k(max)}$$

$$hf = hf_o + \frac{1}{2} m v_{max}^2$$

$$h \frac{c}{\lambda} = h \frac{c}{\lambda_o} + E_{k(max)}$$

**NOTE:** If  $E_K$  of the incorrect photocell is calculated, candidate forfeit the mark for the final answer.

**LET WEL:** Indien  $E_k$  van verkeerde fotosel bereken is, verbeur kandidaat die punt vir finale antwoord

$$\frac{(6,63 \times 10^{-34})(3 \times 10^8)}{5,5 \times 10^{-7}} \checkmark = (6,63 \times 10^{-34})(5,07 \times 10^{14}) + E_{k(max)} \checkmark$$

$$E_K = 2,55 \times 10^{-20} \text{ J} \checkmark \quad (\text{Range/Gebied: } 2,52 \times 10^{-20} - 2,6 \times 10^{-20} \text{ J})$$

**OPTION 2/OPSIE 2**

**POSITIVE MARKING FROM 11.3/POSITIEWE NASIEN VANAF 11.3**

$$\left. \begin{aligned}
 E &= W_0 + E_{k(\max)} \\
 hf &= hf_0 + \frac{1}{2}mv_{\max}^2 \\
 h\frac{c}{\lambda} &= h\frac{c}{\lambda_0} + E_{k(\max)}
 \end{aligned} \right\} \checkmark$$

**NOTE:** If  $E_K$  of the incorrect photocell is calculated, candidate forfeit the mark for the final answer.  
**LET WEL:** Indien  $E_k$  van verkeerde fotosel bereken is, verbeur kandidaat die punt vir finale antwoord

$$(6,63 \times 10^{-34})(5,45 \times 10^{14}) \checkmark\checkmark = (6,63 \times 10^{-34})(5,07 \times 10^{14}) + E_{k(\max)} \checkmark$$

$$E_K = 2,52 \times 10^{-20} \text{ J } \checkmark \quad (\text{Range/Gebied: } 2,52 \times 10^{-20} - 2,6 \times 10^{-20} \text{ J})$$

(5)

11.5 Remains the same/Bly dieselfde ✓

(1)

[13]

**TOTAL/TOTAAL:**

**150**

## ADDENDUM

### QUESTION 7.2

Accept the following electric field diagram which would be formed if the effect of the third charge is considered.

*Aanvaar die volgende elektrieseveld diagram wat gevorm sal word indien die effek van die derde lading in ag geneem is.*

